

Proiettore DLP®

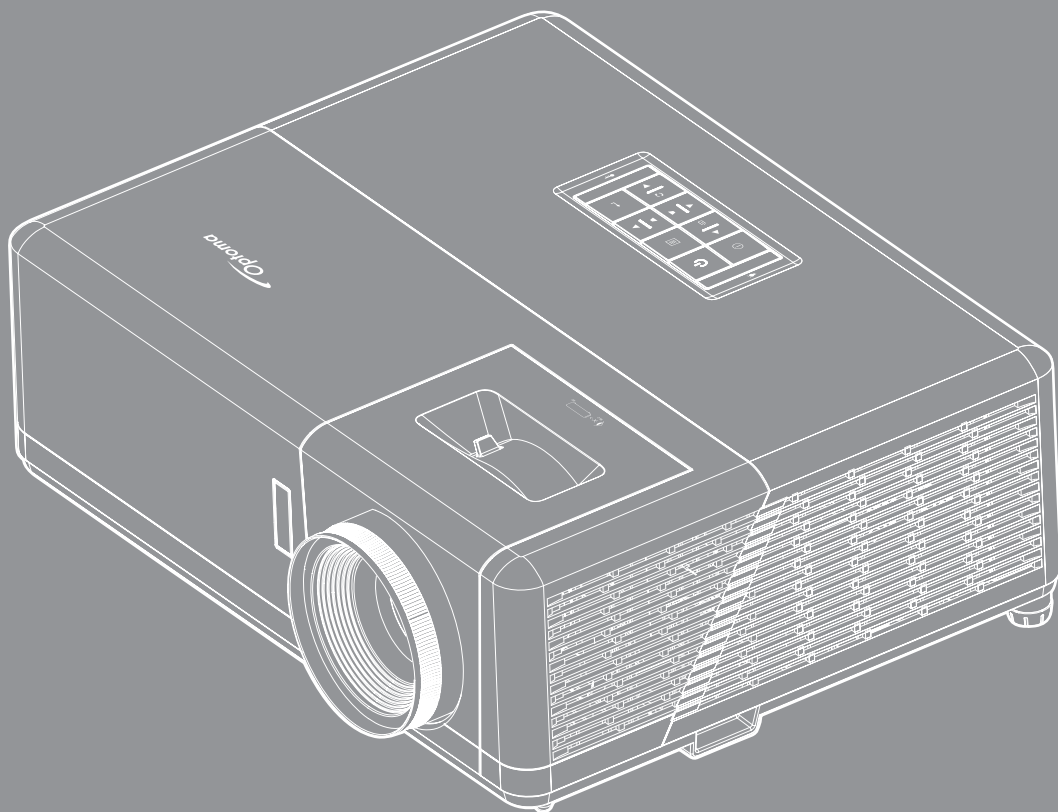



INDICE

SICUREZZA	4
<i>Importanti istruzioni per la sicurezza</i>	4
<i>Informazioni sulla sicurezza delle radiazioni laser</i>	5
<i>Pulizia dell'obiettivo</i>	6
<i>Informazioni sulla sicurezza 3D</i>	6
<i>Copyright</i>	7
<i>Clausola di esclusione di responsabilità</i>	7
<i>Riconoscimento dei marchi di fabbrica</i>	7
<i>FCC</i>	8
<i>Dichiarazione di conformità per i Paesi della Comunità Europea</i>	8
<i>RAEE</i>	8
INTRODUZIONE	9
<i>Contenuti della confezione</i>	9
<i>Accessori standard</i>	10
<i>Descrizione del prodotto</i>	10
<i>Collegamenti</i>	11
<i>Tastierino</i>	12
<i>Telecomando</i>	13
CONFIGURAZIONE E INSTALLAZIONE	14
<i>Installazione del proiettore</i>	14
<i>Collegamento delle sorgenti al proiettore</i>	16
<i>Regolazione dell'immagine del proiettore</i>	17
<i>Configurazione del telecomando</i>	18
USO DEL PROIETTORE	20
<i>Accensione/spengimento del proiettore</i>	20
<i>Selezione di una sorgente di ingresso</i>	21
<i>Menu Impostazioni del proiettore (OSD)</i>	22
<i>Struttura del menu OSD</i>	23
<i>Menu Display</i>	29
<i>Menu Audio</i>	35
<i>Menu Imposta</i>	36
<i>Menu Info</i>	39

ULTERIORI INFORMAZIONI 40

<i>Risoluzioni compatibili</i>	<i>40</i>
<i>Dimensioni immagine e distanza di proiezione</i>	<i>45</i>
<i>Dimensioni del proiettore e installazione del supporto a soffitto.....</i>	<i>46</i>
<i>Codici telecomando.....</i>	<i>47</i>
<i>Risoluzione dei problemi</i>	<i>49</i>
<i>Indicatore di avviso.....</i>	<i>50</i>
<i>Specifiche.....</i>	<i>53</i>
<i>Sedi dell'azienda Optoma.....</i>	<i>54</i>

SICUREZZA

	Il simbolo del fulmine, all'interno di un triangolo equilatero, è inteso per avvisare l'utente della presenza di "tensioni pericolose" non isolate all'interno del prodotto, che possono essere di potenza tale da costituire un pericolo di elettrocuzione per le persone.
	Il punto esclamativo inserito in un triangolo equilatero indica all'utente la presenza di importanti istruzioni relative al funzionamento e alla manutenzione (riparazione) nella documentazione acclusa all'apparecchio.

Attenersi a tutte le avvertenze, precauzioni ed istruzioni per la manutenzione raccomandate in questa guida.

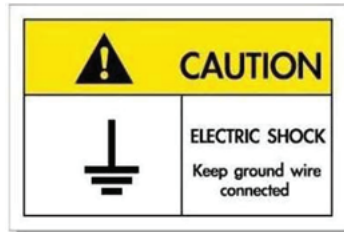

Per evitare scosse elettriche, l'unità e le sue periferiche devono essere correttamente messe a terra.

Importanti istruzioni per la sicurezza

- Non ostruire le fessure di ventilazione. Per garantire un funzionamento affidabile del proiettore e per proteggerlo dal surriscaldamento, si consiglia di installare l'apparecchio in un punto in cui la ventilazione non venga bloccata. Per esempio, non collocare il proiettore su un tavolo da caffè, su un divano o su un letto, ecc. Non posizionarlo in uno spazio chiuso, come una libreria o un armadio, che possa limitare la circolazione dell'aria.
- Per ridurre il rischio d'incendi e/o di elettrocuzioni non esporre il proiettore a pioggia o umidità. Non installare vicino a sorgenti di calore tipo radiatori, valvole o regolatori di calore, fornelli, stufe o altri apparati che producono calore (amplificatori inclusi).
- Non lasciare che oggetti o liquidi penetrino nel proiettore. Essi potrebbero entrare in contatto con punti di tensione pericolosi e provocare incendi o scosse elettriche.
- Non usare l'unità nelle seguenti condizioni:
 - In luoghi estremamente caldi, freddi o umidi.
 - (i) Assicurarsi che la temperatura d'ambiente sia compresa tra 5°C e 40°C
 - (ii) L'umidità relativa è tra 10% e 85%
 - In aree suscettibili a polvere e sporcizia eccessiva.
 - Vicino a qualsiasi apparecchiatura che generi un forte campo magnetico.
 - Alla luce diretta del sole.
- Non usare l'unità se è stata danneggiata fisicamente o se è stata usata in modo non appropriato. I danni/abusi fisici sono i seguenti (senza limitazione a questi):
 - L'unità è stata fatta cadere.
 - Il cavo d'alimentazione o la spina è danneggiata.
 - Sul proiettore è stato versato del liquido.
 - Il proiettore è stato esposto a pioggia o umidità.
 - Qualcosa è caduto all'interno del proiettore, oppure qualcosa al suo interno si è allentato.
- Non collocare il proiettore su una superficie instabile. Il proiettore potrebbe cadere, causando lesioni o danni al proiettore stesso.
- Non bloccare la luce che fuoriesce dal proiettore quando è in funzione. La luce riscalda l'oggetto, sciogliendolo, e causare ustioni o incendi.
- Non aprire o smontare il prodotto perché si possono subire scosse elettriche.
- Non tentare di aggiustare da soli il proiettore. L'apertura e la rimozione delle coperture può esporre al

contatto con parti in cui sono presenti voltaggi pericolosi o ad altri rischi. Prima di inviare il proiettore per la riparazione, contattare Optoma.

- Fare riferimento alle etichette apposte sul proiettore per gli avvisi sulla sicurezza.
- L'unità deve essere riparata esclusivamente da personale adeguato.
- Usare solamente attacchi/accessori specificati dal produttore.
- Non guardare direttamente nell'obiettivo del proiettore durante l'uso. La luce abbagliante può danneggiare gli occhi.
- Quando si spegne il proiettore, assicurarsi che il ciclo di raffreddamento sia completato prima di scollegare l'alimentazione. Lasciare raffreddare il proiettore per almeno 90 secondi.
- Spegnerne e staccare la spina dalla presa di corrente prima di pulire il prodotto.
- Usare un panno morbido inumidito con un detergente neutro per pulire le coperture. Non usare detersivi abrasivi, cere o solventi per pulire l'unità.
- Scollegare la spina dalla presa di corrente CA se il prodotto non è usato per periodi prolungati.
- *Non installare il proiettore in luoghi in cui potrebbe essere soggetto a vibrazioni o urti.*
- *Non toccare l'obiettivo con le mani nude.*
- *Rimuovere le batterie dal telecomando prima di conservarlo. Se si lasciano le batterie nel telecomando per lunghi periodi di tempo, potrebbero presentare perdite.*
- *Non utilizzare o riporre il proiettore in luoghi in cui potrebbe essere presente fumo causato da olio o sigarette, in quanto potrebbe influire negativamente sulla qualità delle prestazioni del proiettore.*
- *Attenersi alla corretta installazione dell'orientamento del proiettore in quanto un'installazione non standard potrebbe influire sulle prestazioni del proiettore.*
- *Utilizzare una presa e/o un dispositivo di protezione contro le sovratensioni in quanto le interruzioni e gli sbalzi di corrente possono DANNEGGIARE i dispositivi.*

Informazioni sulla sicurezza delle radiazioni laser

- Questo prodotto è classificato come PRODOTTO LASER CLASSE 1 - GRUPPO DI RISCHIO 2 in conformità a IEC 60825-1 : 2014 è conforme alle normative 21 CFR 1040.10 e 1040.11 come Gruppo di rischio 2, LIP (Laser Illuminated Projector) come definito in IEC 62471-5:Ed. 1.0. Per ulteriori informazioni vedere la normativa Laser Notice No. 57, dell'8 maggio 2019.

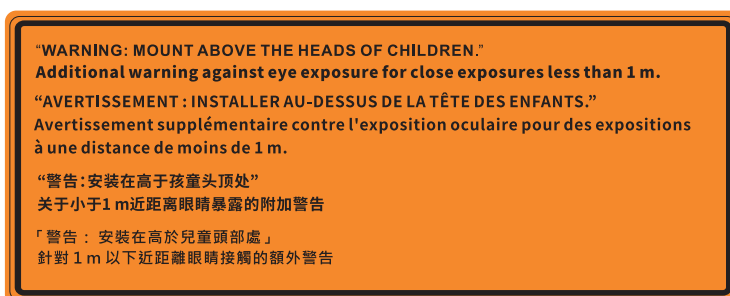
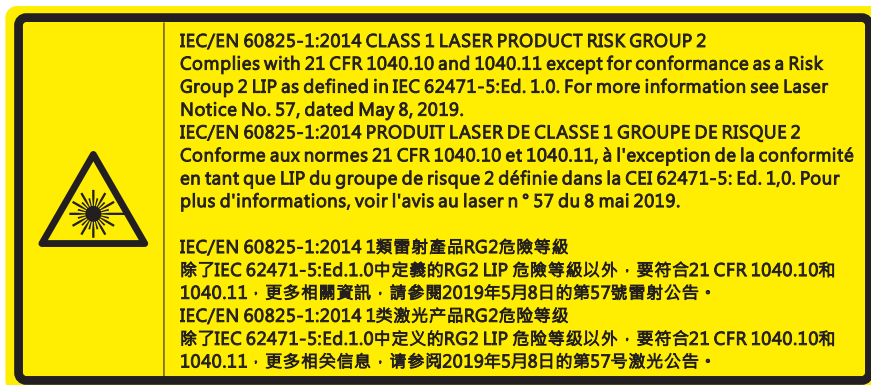

- Come con qualsiasi sorgente luminosa, non fissare direttamente il fascio di luce, RG2 IEC 62471-5:2015.
- Questo proiettore è un prodotto laser Classe 1 di IEC/EN 60825-1:2014 e gruppo di rischio 2 con i requisiti di IEC 62471-5:2015.

- Ulteriori istruzioni per sorvegliare i bambini, non fissare e non utilizzare ausili ottici.
- Si avvisa di sorvegliare i bambini e non permettere loro di fissare il raggio del proiettore a qualsiasi distanza dal proiettore.
- Si avvisa di prestare cautela quando si usa il telecomando per avviare il proiettore davanti all'obiettivo del proiettore.
- Si avvisa l'utente di evitare l'uso di ausili ottici come binocoli o telescopi entro la portata del raggio..
- Quando si accende al proiettore, assicurarsi che nessuno entro la gamma di proiezione guardi l'obiettivo.
- Tenere tutti gli elementi (lenti di ingrandimento, eccetera) lontani dal percorso di luce del proiettore. Il raggio di luce proiettato dalla lampada è ampio, pertanto qualsiasi tipo di oggetto anomalo che può reindirizzare la luce proveniente dalla lampada può causare risultati imprevisti, come incendi o lesioni agli occhi.
- Qualsiasi operazione o regolazione non specificatamente indicata dalla guida dell'utente crea il rischio di esposizione a radiazioni laser pericolose.
- Non aprire o smontare il prodotto in quanto si possono causare danni dovuti all'esposizione a radiazioni laser.
- Non fissare il raggio quando il proiettore è acceso. La luce potente può provocare lesioni permanenti agli occhi.

Se non si osserva la procedura di controllo, regolazione o funzionamento si possono causare danni dovuti all'esposizione a radiazioni laser.

Pulizia dell'obiettivo

- Prima di pulire l'obiettivo, assicurarsi di spegnere il proiettore e scollegare il cavo di alimentazione per farlo raffreddare completamente.
- Utilizzare un serbatoio di aria compressa per rimuovere la polvere.
- Utilizzare un panno speciale per la pulizia dell'obiettivo e pulire delicatamente l'obiettivo. Non toccare l'obiettivo con le dita.
- Non utilizzare detergenti alcalini/acidi o solventi volatili come alcool per la pulizia dell'obiettivo. Se l'obiettivo è danneggiato a causa del processo di pulizia, non è coperto dalla garanzia.



Avvertenza: Non utilizzare uno spray contenente gas infiammabili per rimuovere polvere o sporizia dall'obiettivo. Ciò potrebbe causare un incendio a causa del calore eccessivo all'interno del proiettore.



Avvertenza: Non pulire l'obiettivo se il proiettore si sta riscaldando, in quanto ciò potrebbe causare il distacco della pellicola superficiale dell'obiettivo.



Avvertenza: Non pulire o toccare l'obiettivo con un oggetto duro.

Informazioni sulla sicurezza 3D

Attenersi a tutte le avvertenze e le precauzioni come consigliato prima che l'utente o un bambino utilizzi la funzione 3D.

Attenzione

I bambini e gli adolescenti possono essere più suscettibili a problemi di salute associati con la visione 3D e devono essere sorvegliati durante la visione di queste immagini.

Avviso di attacchi epilettici provocati da fotosensibilità ed altri rischi per la salute

- Alcuni spettatori possono sviluppare e manifestare crisi epilettiche o apoplettiche quando esposti a certe immagini intermittenti o luci contenute in alcune immagini del proiettore o di videogiochi. Se si soffre di epilessia o apoplezia, oppure se in famiglia ci sono casi di queste condizioni, consultare un medico prima di usare la funzione 3D.
- Anche coloro che in famiglia non casi di epilessia o apoplezia possono avere una condizione non ancora diagnosticata che può provocare una crisi epilettica da fotosensibilità.

- Le donne in stato di gravidanza, le persone anziane, le persone con varie malattie, coloro che soffrono di insonnia, oppure che hanno abusato di alcol devono evitare di usare la funzione 3D di questa unità.
- Se si percepisce uno qualsiasi dei sintomi che seguono, smettere immediatamente la visione delle immagini 3D e consultare un medico: (1) visione alterata; (2) capogiri; (3) vertigini; (4) movimenti involontari come contrazione degli occhi o dei muscoli; (5) confusione; (6) nausea; (7) perdita di coscienza; (8) convulsioni; (9) crampi e/o (10) disorientamento. I bambini e gli adolescenti sono più propensi degli adulti a sviluppare questi sintomi. I genitori devono sorvegliare e controllare i bambini ed accertarsi, domandando, se hanno questi sintomi.
- L'utilizzo della proiezione 3D può anche provocare chinetosi, effetti secondari percettivi, disorientamento, affaticamento degli occhi e stabilità posturale ridotta. Si raccomanda agli utenti di fare pause frequenti per diminuire il potenziale di questi effetti. Se gli occhi sono affaticati o asciutti, oppure se si riscontra uno qualsiasi dei sintomi di cui sopra, smettere immediatamente di usare questo dispositivo e non riprendere ad usarlo fino a che siano trascorsi almeno trenta minuti dalla scomparsa dei sintomi.
- L'uso della proiezione 3D stando seduti troppo vicini allo schermo per periodi prolungati può ledere la vista. La distanza ideale di visione è pari a tre volte l'altezza dello schermo. Si raccomanda che gli occhi dello spettatore siano a livello con lo schermo.
- L'uso della proiezione 3D usando occhiali 3D per un periodo prolungato può provocare emicranie e affaticamento. Se si percepiscono emicranie, affaticamento o capogiri, smettere di usare la proiezione 3D e riposare.
- Non usare gli occhiali 3D per scopi diversi dalla visione della proiezione 3D.
- L'uso degli occhiali 3D per qualsiasi altro scopo (come occhiali generici, da sole, protettivi, eccetera) può provocare danni alla vista o indebolirla.
- La visione in proiezione 3D può causare disorientamento ad alcuni spettatori. Allo stesso modo, NON collocare il PROIETTORE 3D vicino a trombe delle scale aperte o su balconi dove può cadere, né vicino ad oggetti che potrebbero cadere sul proiettore danneggiandolo.

Copyright

Questa pubblicazione, incluse tutte le fotografie, le illustrazioni e il software, è protetta dalle leggi internazionali sul copyright, con tutti i diritti riservati. Né il presente manuale né altri materiali qui contenuti possono essere riprodotti senza il consenso scritto dell'autore.

© Copyright 2022

Clausola di esclusione di responsabilità

Le informazioni di questo documento sono soggette a cambiamenti senza preavviso. Il produttore non si assume alcuna responsabilità né offre garanzie rispetto ai contenuti del presente documento ed in particolare non concede alcuna garanzia implicita di commerciabilità o idoneità a scopi specifici. Il produttore si riserva il diritto di rivedere e di modificare periodicamente i contenuti di questa pubblicazione, senza alcun obbligo da parte sua di avvisare o notificare chiunque di tali revisioni o modifiche.

Riconoscimento dei marchi di fabbrica

Kensington è un marchio registrato negli Stati Uniti della ACCO Brand Corporation, con registrazioni rilasciate e applicazioni in corso di registrazione in altri Paesi del mondo.

HDMI, il logo HDMI e High-Definition Multimedia Interface sono marchi o marchi registrati di HDMI Licensing LLC negli Stati Uniti ed in altri Paesi.

DLP®, DLP Link e il logo DLP sono marchi registrati di Texas Instruments e BrilliantColor™ è un marchio di Texas Instruments.

MHL, Mobile High-Definition Link e il logo MHL sono marchi o marchi registrati di MHL licensing, LLC.

Tutti gli altri nomi di prodotti utilizzati in questo manuale sono proprietà dei rispettivi proprietari e sono riconosciuti.

FCC

Questo dispositivo è stato controllato ed è stato trovato conforme ai limiti di un apparecchio digitale di Classe B, in conformità all'articolo 15 delle norme FCC. Questi limiti sono stati determinati per poter garantire una protezione ragionevole da interferenze nocive nel caso di installazioni residenziali. Questo dispositivo genera, utilizza e può irradiare energia di frequenza radio e, se non è installato ed utilizzato in accordo alle istruzioni date, può causare interferenze dannose alle comunicazioni radio.

Non vi è tuttavia garanzia che non si verifichino interferenze in un'installazione particolare. Se questo dispositivo provoca interferenze dannose alla ricezione radiofonica o televisiva, che possono essere determinate accendendo o spegnendo il dispositivo, l'utente è incoraggiato a cercare di correggere l'interferenza adottando una o più delle seguenti misure:

- Riorientare o ricollocare l'antenna ricevente.
- Aumentare la distanza tra l'attrezzatura e l'antenna.
- Collegare l'attrezzatura ad una presa di corrente su di un circuito diverso da quello a cui è collegata l'antenna.
- Consultare il rivenditore o un tecnico specializzato radio / TV per aiuto.

Avviso: Cavi schermati

Tutti i collegamenti ad altri dispositivi di computazione devono essere eseguiti usando cavi schermati per mantenere la conformità con le normative FCC.

Attenzione

Cambiamenti o modifiche non espressamente approvati dal produttore, possono annullare l'autorità all'uso da parte dell'utente di questo proiettore, che è garantita dalla FCC (Federal Communications Commission).

Condizioni operative

Questo dispositivo è conforme all'articolo 15 delle norme FCC. Il funzionamento è soggetto alle due seguenti condizioni:

1. Questo dispositivo non può provocare interferenze dannose.
2. Questo dispositivo deve accettare tutte le interferenze ricevute, incluse le interferenze che possono provocare operazioni indesiderate.

Avviso: Utenti canadesi

Questo apparecchio di Classe B è conforme alla Normativa canadese ICES-003.

Remarque à l'intention des utilisateurs canadiens

Cet appareil numérique de la classe B est conforme à la norme NMB-003 du Canada.

Dichiarazione di conformità per i Paesi della Comunità Europea

- Direttiva 2014/30/EC sulla Compatibilità Elettromagnetica (emendamenti inclusi)
- Direttiva 2014/35/EC sui bassi voltaggi
- RED 2014/53/UE (se il prodotto dispone di funzione RF)

RAEE



Istruzioni sullo smaltimento

Non smaltire questo dispositivo elettronico nei rifiuti urbani. Per ridurre l'inquinamento ed assicurare la più alta protezione dell'ambiente globale, riciclare questo dispositivo.

INTRODUZIONE

Grazie per aver acquistato un proiettore 4K UHD Optoma. Per un elenco completo delle funzionalità, visitare la pagina del prodotto sul nostro sito web, dove si troveranno anche ulteriori informazioni e documentazione come la configurazione del comando vocale e le FAQ.

Contenuti della confezione

Disimballare con cura e verificare che siano presenti tutti gli articoli elencati di seguito negli accessori standard. Alcuni elementi degli accessori optional potrebbero non essere disponibili in base al modello, alle specifiche e all'area geografica. Controllare il luogo presso cui si è effettuato l'acquisto. Alcuni accessori potrebbero variare a seconda dell'area geografica.

La scheda della garanzia è fornita solo in zone specifiche. Consultare il rivenditore per informazioni dettagliate.

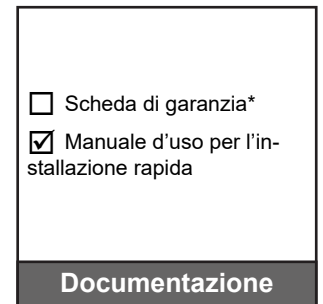
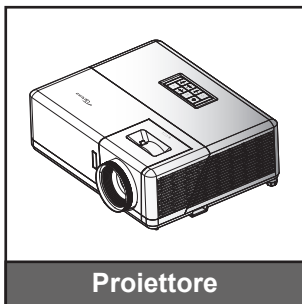

Nota:

- *Il telecomando reale potrebbe variare a seconda della regione.*
- *Il telecomando viene fornito con le batterie.*
- **Per informazioni sulla garanzia, visitare il sito*
- *Per accedere alle informazioni di configurazione, al manuale utente, alle informazioni sulla garanzia e agli aggiornamenti del prodotto, eseguire la scansione del codice QR o visitare il seguente URL:*
<https://www.optoma.com/support/download>



INTRODUZIONE

Accessori standard

Descrizione del prodotto

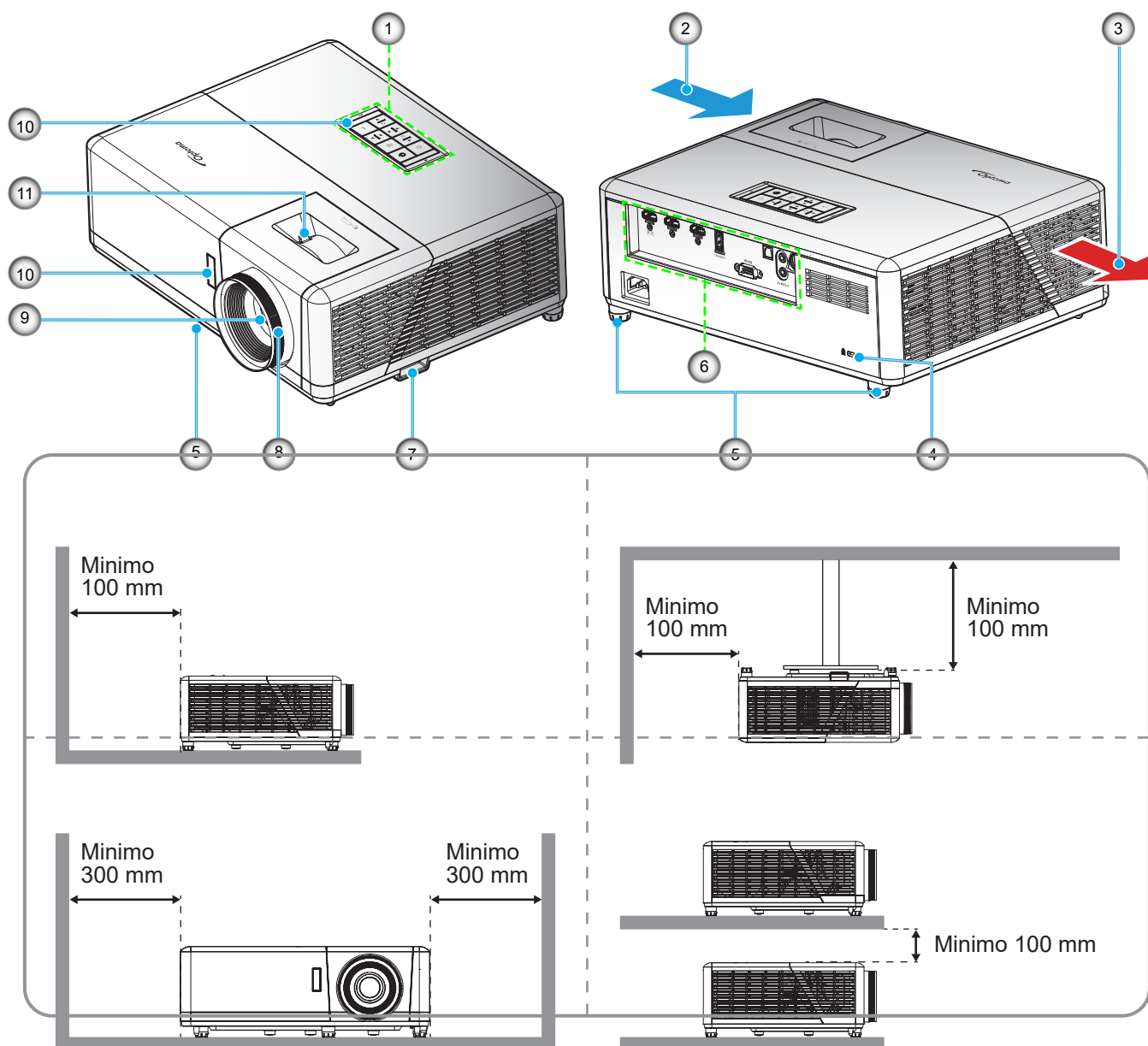

Nota:

- Non ostruire le aperture di entrata e di uscita dell'aria del proiettore.
- Quando si utilizza il proiettore in uno spazio chiuso, lasciare almeno 30 cm di spazio intorno alle aperture di entrata e uscita dell'aria.

No	Voce	No	Voce
1.	Tastiera	7.	Barra di protezione
2.	Ventilazione (presa d'aria)	8.	Ghiera di messa a fuoco
3.	Ventilazione (uscita dell'aria)	9.	Obiettivo
4.	Dispositivo di sicurezza Kensington™	10.	Ricevitore IR (anteriore e superiore)
5.	Piedino di regolazione dell'inclinazione	11.	Leva dello zoom
6.	Ingresso/uscita		

INTRODUZIONE

Collegamenti

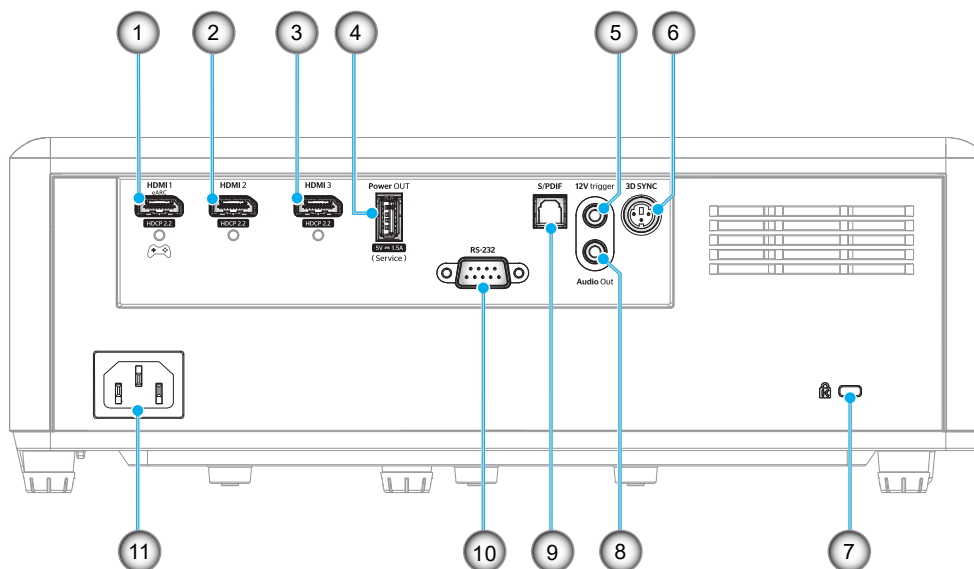

No	Voce	No	Voce
1.	Connettore HDMI 1 (uscita eARC/ARC; modalità bassa latenza)	7.	Dispositivo di sicurezza Kensington™
2.	Connettore HDMI 2 (passaggio del formato audio eARC tramite il connettore HDMI-1)	8.	Connettore Audio-Out
3.	Connettore HDMI 3 (passaggio del formato audio eARC tramite il connettore HDMI-1)	9.	Connettore S/PDIF <ul style="list-style-type: none"> • Uscita analogica: Solo 2ch PCM • Uscita digitale: Dolby Digital 5.1 (AC3)
4.	Connettore Power OUT (5 V \pm 1,5 A) (per servizio)	10.	Connettore RS-232
5.	Interruttore 12 V (Uscita CC; Volt: 12 V, Amp: 0,5 A Max)	11.	Presa di alimentazione
6.	3D SYNC		

INTRODUZIONE

Tastierino

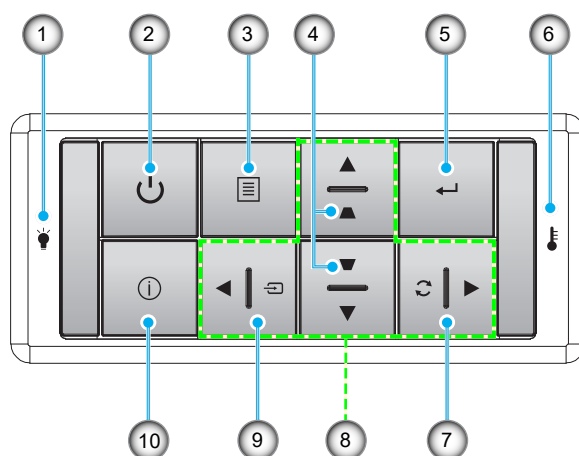

No	Voce	No	Voce
1.	LED sorgente luminosa	6.	LED Temperatura
2.	Alimentazione e LED alimentazione	7.	Sincronizzazione
3.	Menù	8.	Quattro tasti direzionali e di selezione
4.	Correzione distorsione trapezoidale	9.	Sorgente
5.	Invio	10.	Informazioni

INTRODUZIONE

Telecomando

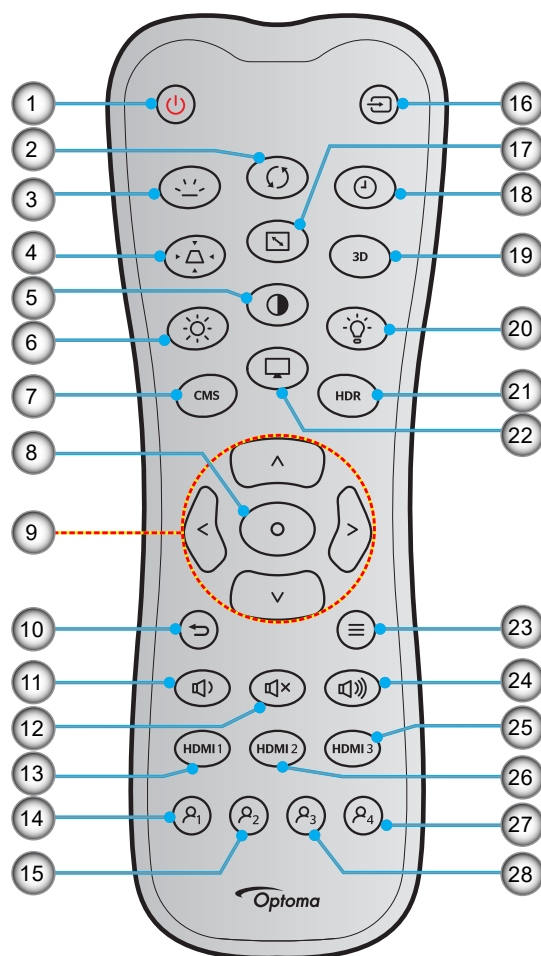

No	Voce	No	Voce
1.	Accensione	15.	Utente 2 (assegnabile)
2.	Sincronizzazione	16.	Sorgente
3.	Retroilluminazione	17.	Proporzioni
4.	Correzione	18.	Timer di spegnimento
5.	Contrasto	19.	Menu 3D On/Off
6.	Luminosità	20.	Lampada
7.	CMS	21.	HDR
8.	Invio	22.	Modalità
9.	Quattro tasti direzionali e di selezione	23.	Menù
10.	Ritorno	24.	Vol +
11.	Vol -	25.	HDMI3
12.	Muto	26.	HDMI2
13.	HDMI1	27.	Utente 4 (assegnabile)
14.	Utente 1 (assegnabile)	28.	Utente 3 (assegnabile)

Nota:

- *Il telecomando reale potrebbe variare a seconda della regione.*
- *Alcuni tasti potrebbero non funzionali su modelli che non supportano queste funzioni.*

CONFIGURAZIONE E INSTALLAZIONE

Installazione del proiettore

Il proiettore è progettato per essere installato in una delle quattro posizioni possibili.

La disposizione della stanza o le preferenze personali detteranno l'installazione che sarà selezionata. Per determinare dove collocare il proiettore, considerare le dimensioni e la forma dello schermo, la posizione delle prese di corrente, come anche la distanza tra il proiettore ed il resto delle attrezzature.

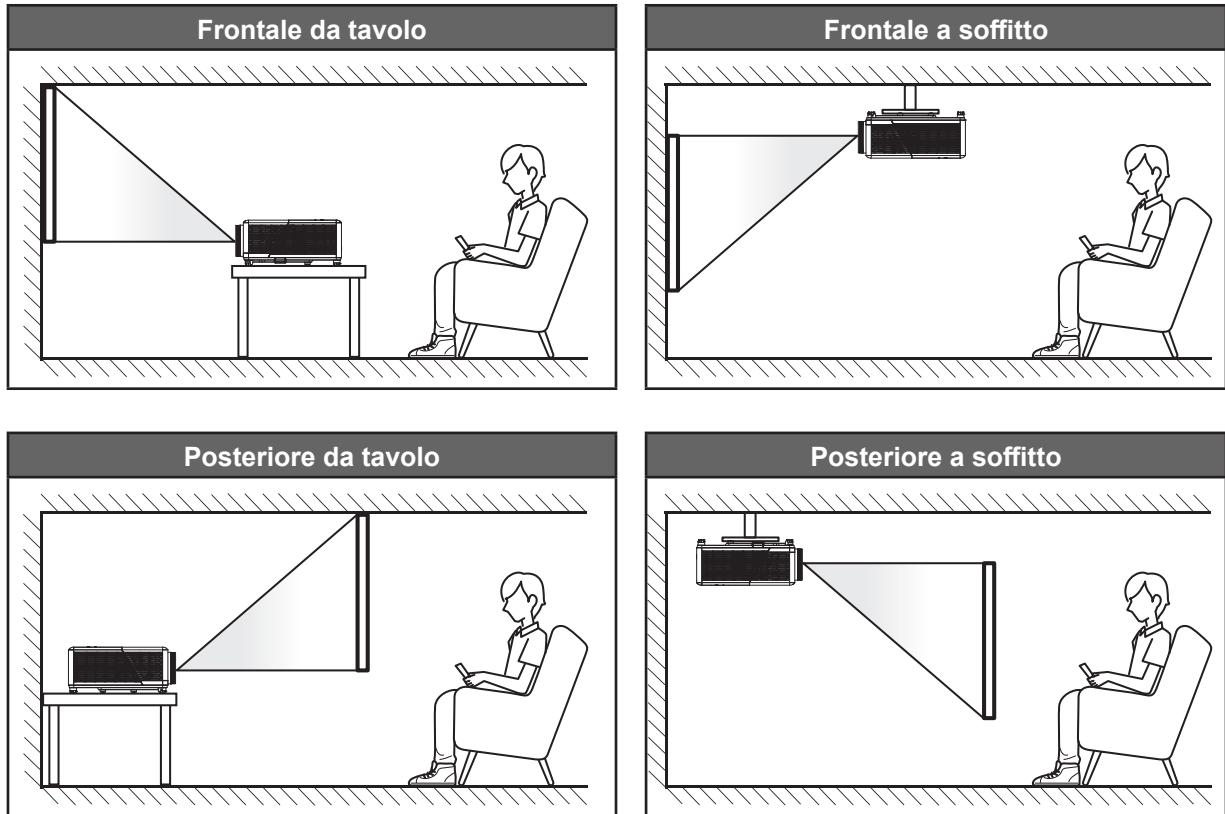

Il proiettore deve essere collocato su una superficie piatta e a 90 gradi / in perpendicolare rispetto allo schermo.

- Per informazioni su come determinare la posizione del proiettore per uno schermo di dimensioni specifiche, fare riferimento alla tabella delle distanze a pagina 45.
- Per informazioni su come determinare le dimensioni dello schermo per una distanza specifica, fare riferimento alla tabella delle distanze a pagina 45.

Nota: Quanto più lontano si colloca il proiettore dallo schermo, più aumentano le dimensioni delle immagini proiettate e l'offset verticale aumenta proporzionalmente.

IMPORTANTE!

Non utilizzare il proiettore in un orientamento differente da tavolo, supporto da soffitto o il seguente funzionamento ad orientamento libero a 360° elencato di seguito. Il proiettore deve essere orizzontale e non inclinato in avanti/all'indietro o a sinistra/destra. Qualsiasi altro orientamento invaliderà la garanzia e potrebbe ridurre la durata del proiettore. Rivolgersi ad Optoma per consigli sull'installazione non standard.

CONFIGURAZIONE E INSTALLAZIONE

Avviso di installazione del proiettore

- Funzionamento con operazione libera a 360°

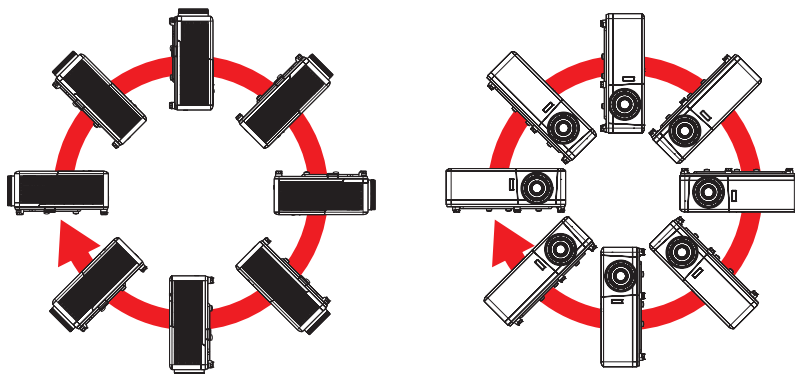

- Lasciare almeno 30 cm di spazio attorno allo scarico dell'aria.

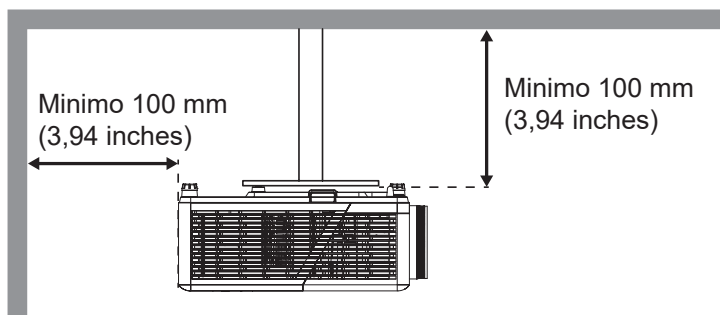
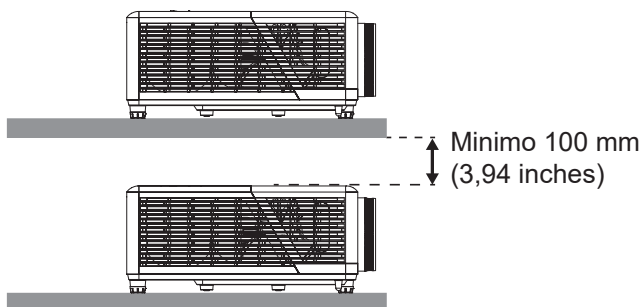
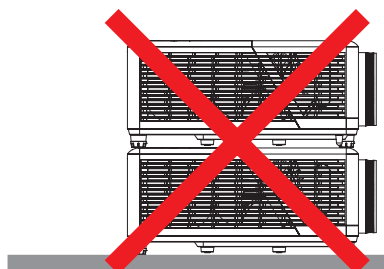
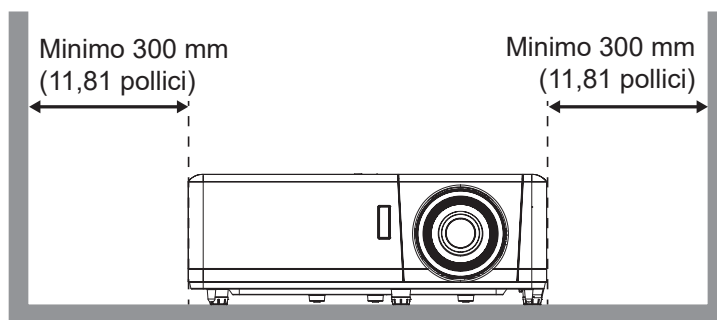
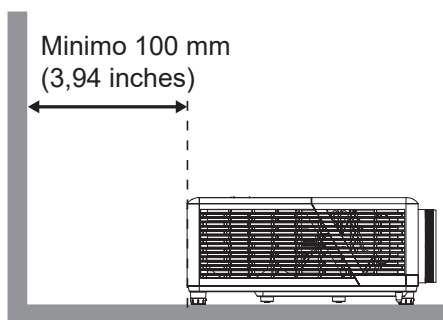

- Assicurarsi che le prese d'aria non riciclino l'aria calda dello scarico.
- Quando si utilizza il proiettore in uno spazio chiuso, verificare che la temperatura dell'aria circostante all'interno dell'alloggiamento non superi la temperatura di esercizio quando il proiettore è in funzione, e che le bocchette di aspirazione e scarico dell'aria non siano ostruite.
- Tutti gli alloggiamenti devono superare una valutazione termica di certificazione per garantire che il proiettore non ricicli aria di scarico, in quanto ciò potrebbe farlo spegnere anche se la temperatura dell'alloggiamento rientra nell'intervallo accettabile della temperatura di esercizio.

CONFIGURAZIONE E INSTALLAZIONE

Collegamento delle sorgenti al proiettore

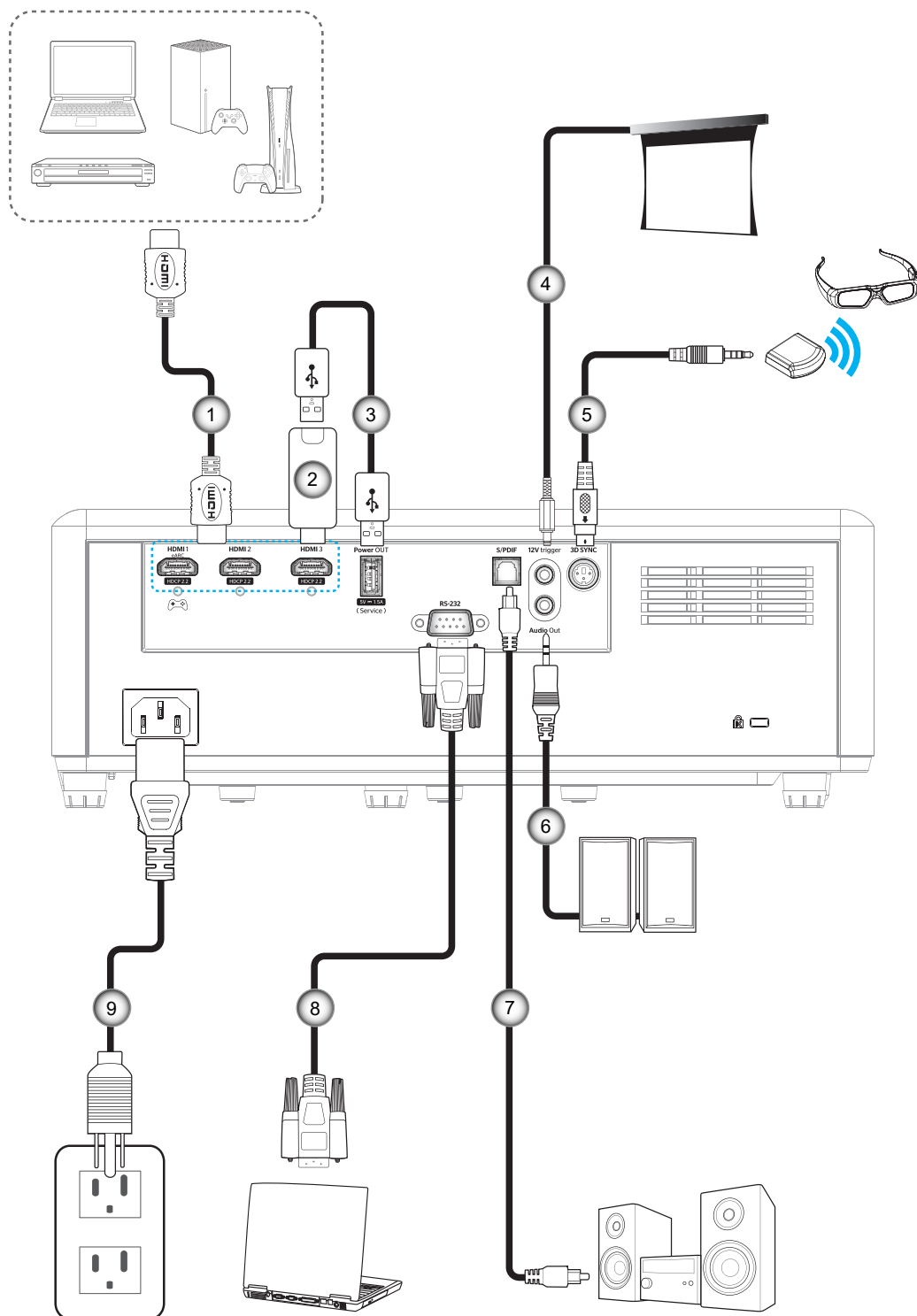

No	Voce
1.	Cavo HDMI
2.	Dongle HDMI
3.	Cavo di alimentazione USB

No	Voce
4.	Connettore 12 V CC
5.	Cavo emettitore 3D
6.	Cavo uscita audio

No	Voce
7.	Cavo uscita S/PDIF
8.	Cavo RS-232
9.	Cavo di alimentazione

Nota: Per garantire la migliore qualità dell'immagine ed evitare errori di connessione, si consiglia l'uso di cavi Premium HDMI. Per le lunghezze dei cavi superiori a 20-25 piedi, si consiglia vivamente di utilizzare cavi HDMI a fibra ottica.

CONFIGURAZIONE E INSTALLAZIONE

Regolazione dell'immagine del proiettore

Altezza dell'immagine

Il proiettore è dotato di un piedino d'elevazione per regolare l'altezza dell'immagine.

1. Individuare il piedino regolabile sulla parte inferiore del proiettore.
2. Girare i piedini regolabili in senso orario o antiorario per abbassare o sollevare il proiettore.

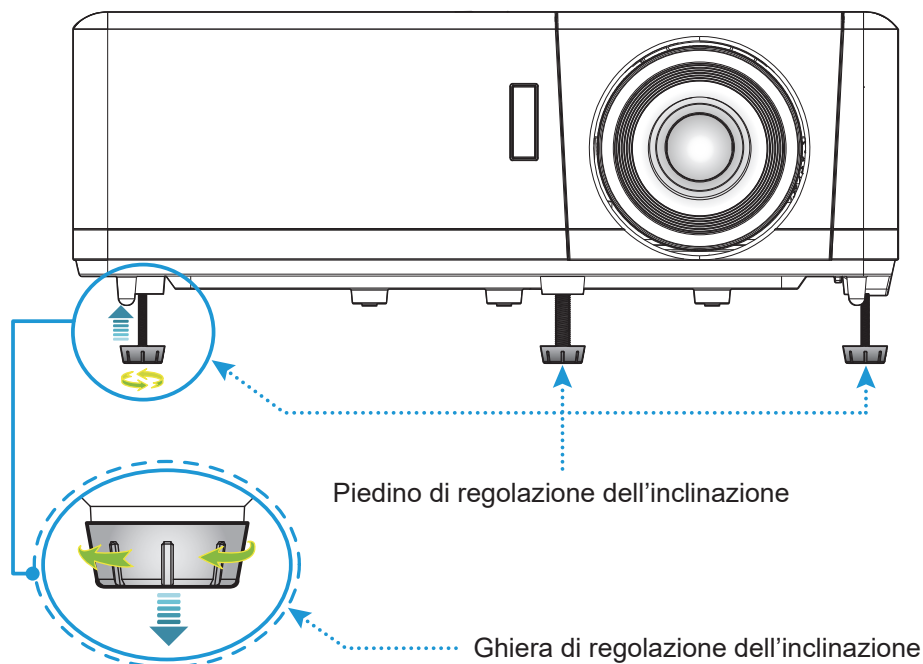

Zoom e messa a fuoco

- Per regolare le dimensioni dell'immagine, girare la leva di zoom in senso orario o antiorario per aumentare o diminuire le dimensioni delle immagini proiettate.
- Per regolare la messa a fuoco, girare la ghiera di messa a fuoco in senso orario o antiorario finché l'immagine non è nitida e leggibile.

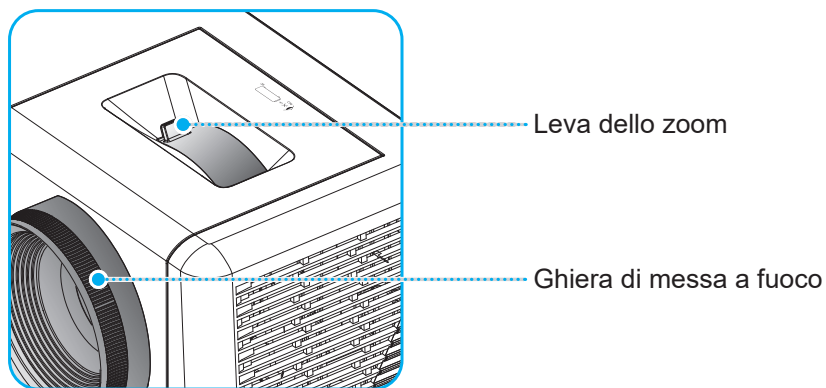

Nota: Il proiettore mette a fuoco ad una distanza compresa tra 1,2 m e 9,9 m.

CONFIGURAZIONE E INSTALLAZIONE

Configurazione del telecomando

Inserimento/sostituzione delle batterie

Per il telecomando sono fornite due batterie AAA.

1. Rimuovere il coperchio dello scomparto batterie sul retro del telecomando.
2. Inserire batterie AAA nel relativo vano, come illustrato.
3. Riporre di nuovo il coperchio sul telecomando.

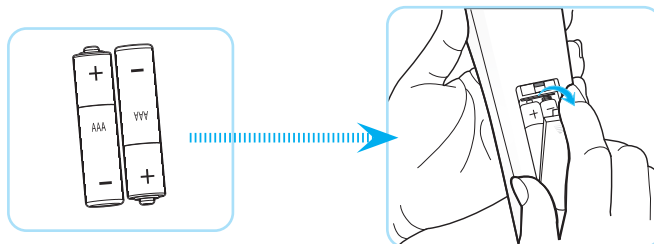

Nota: Sostituire solo con batterie simili o equivalenti.

ATTENZIONE

L'uso non corretto della batteria può causare perdite di liquido o esplosioni. Assicurarsi di osservare le istruzioni di seguito.

- Non mescolare tipi diversi di batterie. Le batterie di tipi diversi hanno differenti caratteristiche.
- Non mescolare batterie vecchie e nuove. Se si mescolano batterie vecchie e nuove, si può accorciare la durata delle nuove batterie o causare perdite di liquido nelle vecchie batterie.
- Rimuovere le batterie non appena si scaricano. I prodotti chimici che fuoriescono dalle batterie, se vengono a contatto con la pelle, possono provocare irritazioni. In caso di perdita di liquido, asciugare accuratamente con un panno umido.
- Le batterie in dotazione con questo prodotto possono avere una durata più breve a causa delle condizioni di conservazione.
- Se non si usa il telecomando per un periodo prolungato, rimuovere le batterie.
- Quando si smaltisce la batteria, è necessario osservare le normative dell'area o del Paese.

CONFIGURAZIONE E INSTALLAZIONE

Portata effettiva

Il sensore a raggi infrarossi (IR) del telecomando si trova sulla parte superiore del proiettore. Per funzionare in modo corretto, il telecomando deve essere tenuto con una inclinazione massima di 30° rispetto al sensore IR superiore o anteriore del proiettore. La distanza tra il telecomando ed il sensore non deve essere superiore a 6 metri (~ 19 piedi).

Nota: Quando si rivolge il telecomando direttamente (angolo di 0 gradi) verso il sensore IR, la distanza tra il telecomando ed il sensore non deve essere superiore a 8 metri (~ 26 piedi).

- Assicurarsi che tra il telecomando ed il sensore IR del proiettore non ci siano ostacoli che possano disturbare i raggi infrarossi.
- Assicurarsi che sul trasmettitore IR del telecomando non si rifletta direttamente la luce solare o lampade fluorescenti.
- Tenere il telecomando ad almeno 2 metri di distanza da lampade fluorescenti, altrimenti il telecomando potrebbe non funzionare correttamente.
- Se il telecomando è vicino a lampade fluorescenti a inverter, a volte potrebbe non funzionare correttamente.
- Se il telecomando e il proiettore si trovano troppo vicini, il telecomando potrebbe non funzionare.
- Quando si punta verso lo schermo, la distanza effettiva tra il telecomando e lo schermo deve essere inferiore a 7 metri e il fascio a infrarossi si deve riflettere sul proiettore. Tuttavia, la portata effettiva potrebbe variare a seconda degli schermi.

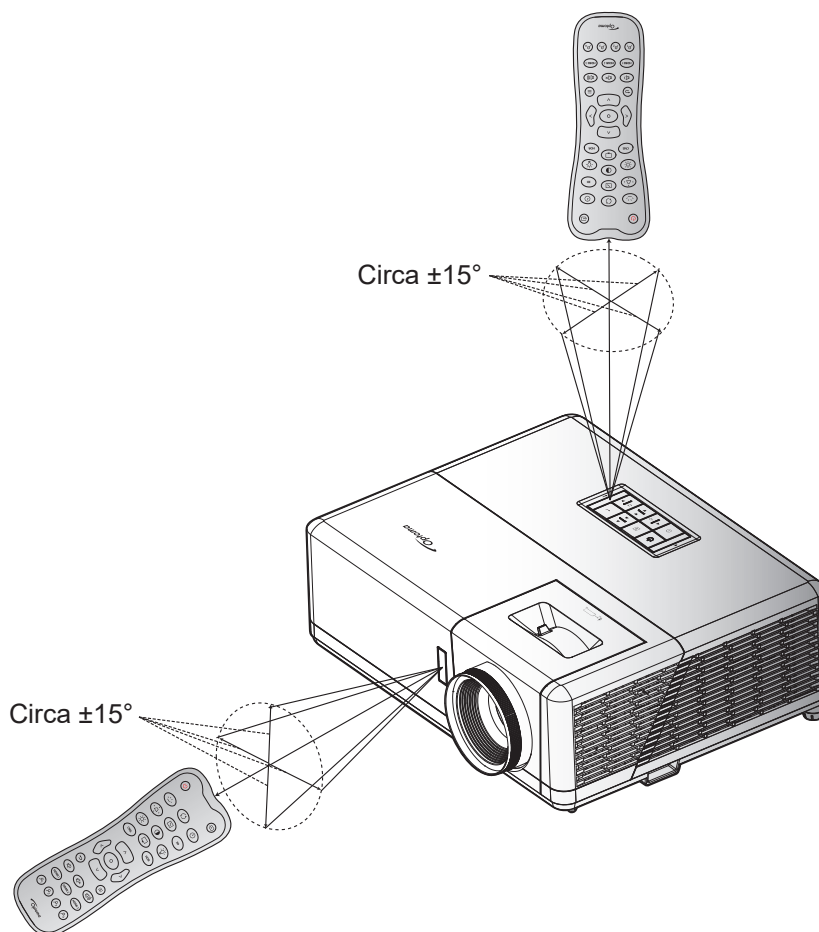

USO DEL PROIETTORE

Accensione/spengimento del proiettore

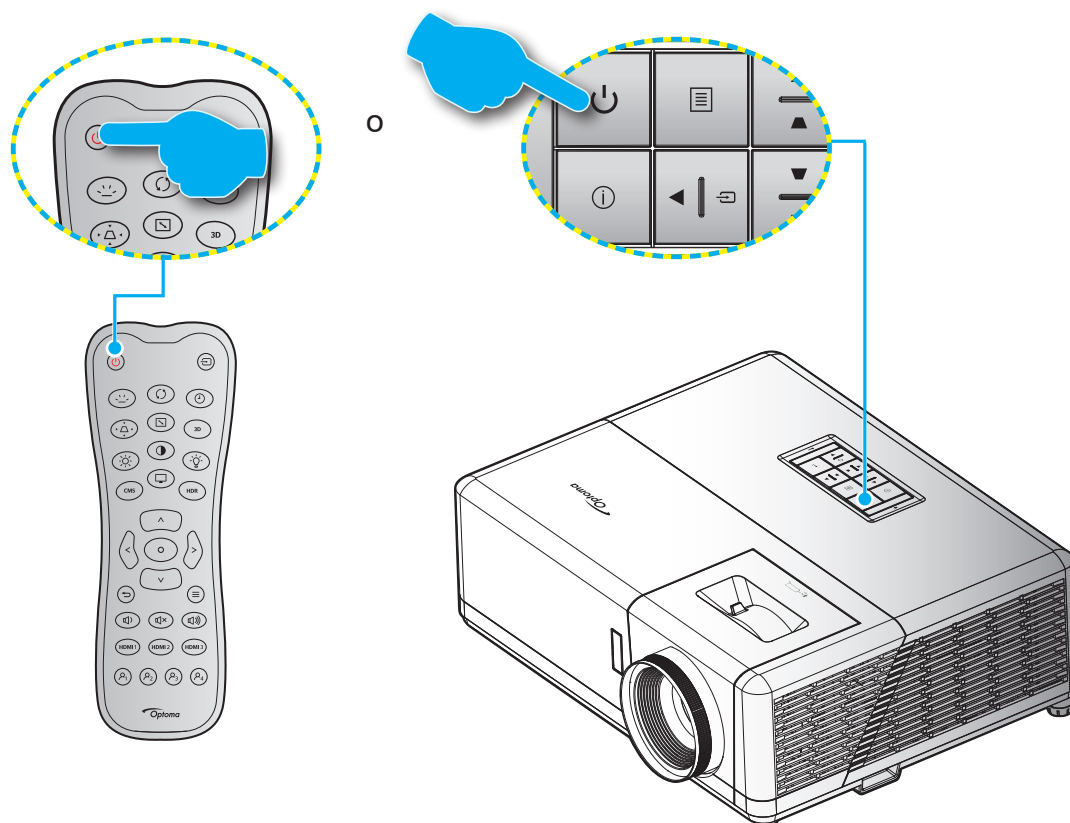

Accensione

1. Inserire saldamente il cavo elettrico e il cavo segnale/sorgente. Una volta effettuato il collegamento, il LED di accensione/standby diventa rosso.
2. Accendere il proiettore premendo il tasto "⏻" sul tastierino del proiettore o sul telecomando.
3. La schermata iniziale viene visualizzata dopo circa 10 secondi e il LED On/Standby diventa di colore blu intermittente.



Nota: La prima volta che si accende il proiettore, verrà richiesto di selezionare la lingua preferita, l'orientamento della proiezione e altre impostazioni.

USO DEL PROIETTORE

Spegnimento

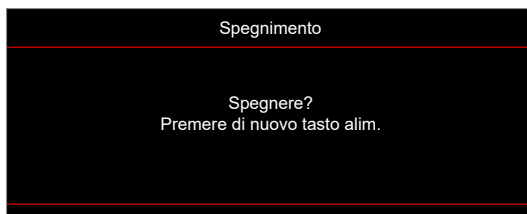
1. Spegner il proiettore premendo il tasto “” sul tastierino del proiettore o sul telecomando.
2. Viene visualizzato il seguente messaggio:



3. Premere di nuovo il tasto “” per confermare, diversamente il messaggio sparisce dopo 15 secondi. Quando si preme il tasto “” per la seconda volta, il proiettore si spegne.
4. Le ventoline di raffreddamento continuano a funzionare per circa 10 secondi durante il ciclo di raffreddamento, ed il LED di accensione/standby lampeggerà di colore blu. Quando il LED di accensione/standby diventa rosso scuro significa che il proiettore è entrato in modalità standby. Per riaccendere il proiettore, è necessario attendere finché il ciclo di raffreddamento è terminato ed il proiettore accede alla modalità standby. Quando il proiettore è in modalità standby, premere di nuovo il tasto “” per accenderlo.
5. Scollegare il cavo di alimentazione dalla presa elettrica e dal proiettore.

Nota: Si consiglia di non riaccendere il proiettore subito dopo lo spegnimento.

Selezione di una sorgente di ingresso

Accendere la sorgente connessa che si desidera visualizzare (computer, notebook, lettore video, ecc.). Il proiettore rileverà automaticamente la sorgente. Se sono connesse varie sorgenti, premere il tasto “” sul tastierino del proiettore o sul telecomando per selezionare l'ingresso desiderato.

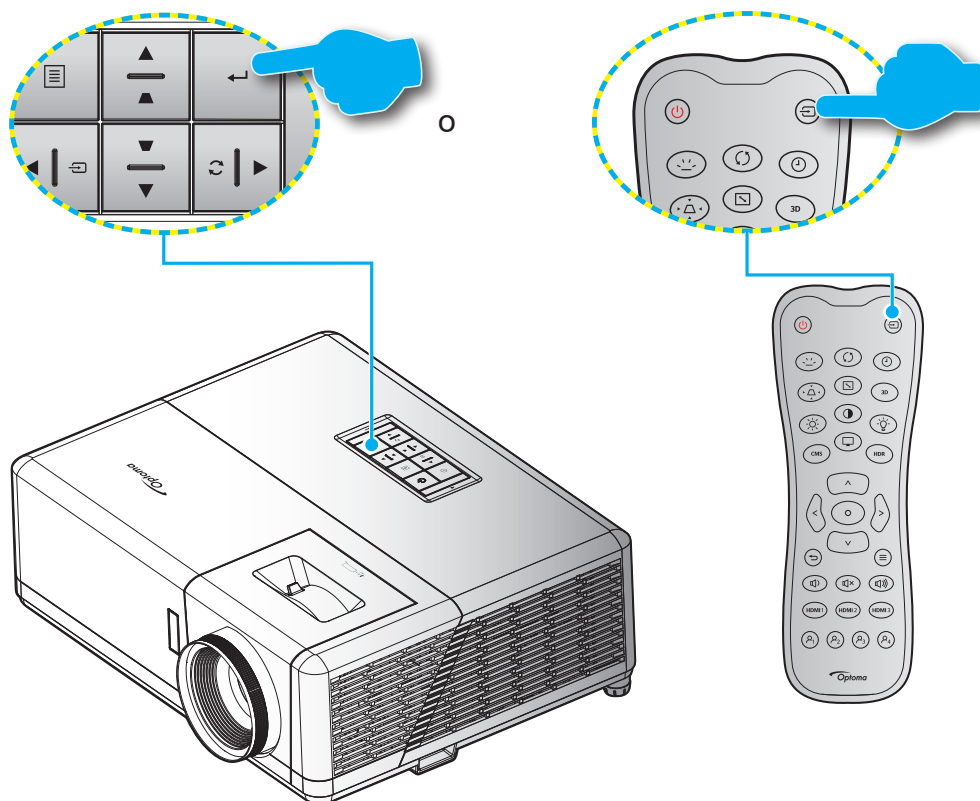

USO DEL PROIETTORE

Menu Impostazioni del proiettore (OSD)

Premere “☰” sul telecomando, selezionare il menu OSD “⊞” per visualizzare le informazioni del proiettore o gestire varie impostazioni relative a immagine, display, 3D, audio e impostazione.

Navigazione del menu Generale

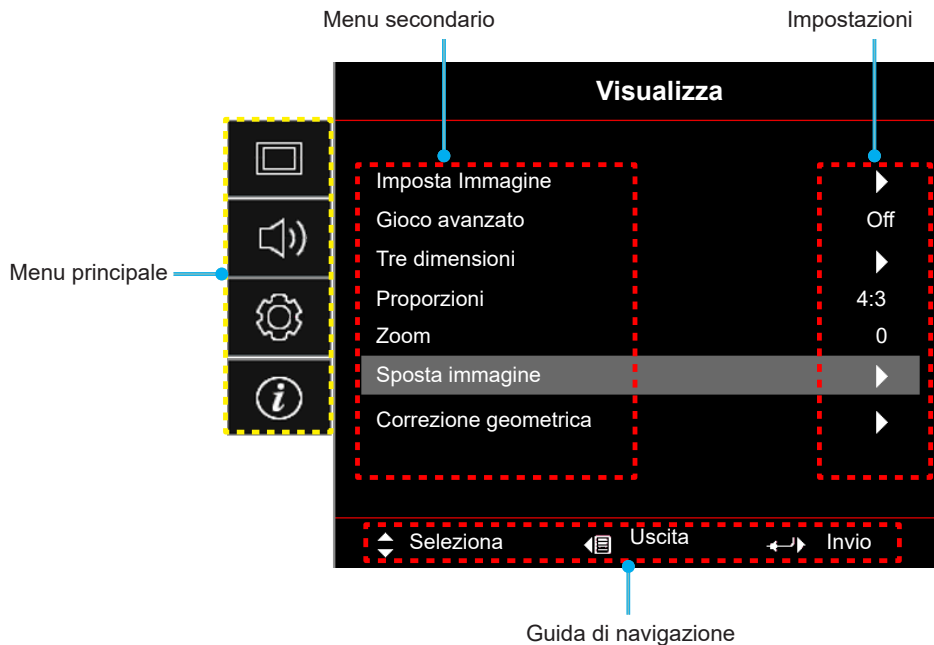

1. Quando il menu OSD è visualizzato, usare i tasti di navigazione “**Su**” e “**Giù**” per selezionare una voce del menu principale. Mentre si eseguono le selezioni in una pagina particolare, premere il tasto “←” sul tastierino o “⊞” sul telecomando per accedere al menu secondario.
2. Premere i tasti “**Sinistra**” e “**Destra**” per selezionare la voce del menu desiderata. Quindi, premere “←” sul tastierino o “⊞” sul telecomando per aprire il relativo menu secondario.
3. Premere il tasto “**Su**” e “**Giù**” per selezionare la voce desiderata nel menu secondario.
4. Premere “←” sul tastierino o “⊞” sul telecomando per abilitare o disabilitare un'impostazione o premere i tasti “**Sinistra**” e “**Destra**” per regolare un valore.
5. Nel menu secondario, selezionare la voce successiva da regolare e modificarla come descritto sopra.
6. Per uscire, premere “→” (ripetutamente, se necessario). Il menu OSD si chiuderà ed il proiettore salverà automaticamente le nuove impostazioni.

USO DEL PROIETTORE

Struttura del menu OSD







Nota: Le voci e le funzioni della struttura del menu OSD sono soggette a modelli e regioni. Optoma si riserva il diritto di aggiungere o rimuovere elementi per migliorare le prestazioni del prodotto senza preavviso.

Menu principale	Menù secondario 1	Menù secondario 2	Menù secondario 3	Menù secondario 4	Valori	
Visualizza	Imposta Immagine	Modalità display	[Dati] Modalità		Cinema	
					HDR	
					HLG	
					HDR SIM.	
					Gioco	
					Riferimento	
					Luminoso	
					Utente	
					Tre dimensioni	
				[Video] Modalità		Cinema
					Film	
					HDR	
					HLG	
					HDR SIM.	
					Gioco	
					Riferimento	
					Luminoso	
					Utente	
			Colore parete		3D	
				ISF Giorno		
				ISF Notte		
				ISF 3D		
					Off (impostazione predefinita)	
					Lavagna	
				Color amarillo		
				Color verde		
				Color azul		
				Rosa		
				Grigio		
			Gamma dinamica	HDR/HLG		Off
						Auto [Imp. predefinite]
				Modalità immagine HDR		Luminoso
						Standard [Imp. predefinite]
		Film				
		Dettaglio				
	Modalità immagine HLG			Luminoso		
				Standard [Imp. predefinite]		
				Film		
				Dettaglio		
		Luminosità HDR		0 ~ 10		

USO DEL PROIETTORE

Menu principale	Menù secondario 1	Menù secondario 2	Menù secondario 3	Menù secondario 4	Valori			
Visualizza	Imposta Immagine	Luminosità			-50 ~ 50			
		Contrasto			-50 ~ 50			
		Nitidezza			1 ~ 15			
		Colore			-50 ~ 50			
		Tonalità			-50 ~ 50			
		Gamma	Film					
			Video					
			Grafica					
			Standard (2.2)					
			1,8					
			2,0					
			2,4					
		Impostazioni colore	BrilliantColor™				1 ~ 10	
			Temp. colore				Caldo	
							Standard	
							Fredda	
							Più freddo	
			Corrispondenza Colore	Colore				Rosso [Imp. predefinite]
								Verde
								Blu
								Ciano
								Giallo
								Magenta
								Bianco(*)
				Tinta / R(*)				-50 ~ 50 [Imp. predefinite: 0]
				Saturazione / G(*)				-50 ~ 50 [Imp. predefinite: 0]
				Guadagno / B(*)				-50 ~ 50 [Imp. predefinite: 0]
			Reset					Annulla [Imp. predefinite]
								Sì
				Esci				
			Guadagno/bias RGB	Guadagno rosso				-50 ~ 50
				Guadagno verde				-50 ~ 50
		Guadagno blu					-50 ~ 50	
		Bias Rosso					-50 ~ 50	
		Bias Verde					-50 ~ 50	
		Bias Blu					-50 ~ 50	
		Reset						Annulla [Imp. predefinite]
								Sì
		Esci						
Spazio colore	[Non ingresso HDMI]				Auto [Imp. predefinite]			
					RGB			
					YUV			
	[Ingresso HDMI]					Auto [Imp. predefinite]		
						RGB (0-255)		
						RGB (16-235)		
					YUV			





USO DEL PROIETTORE

Menu principale	Menù secondario 1	Menù secondario 2	Menù secondario 3	Menù secondario 4	Valori		
Visualizza	Imposta Immagine	Modalità luminosa			DynamicBlack		
					Eco.		
					Alim. costante Potenza = 100%/95%/90%/85%/80%/75%/70%/65%/60%/55%/50%		
		Reset			Lum. costante Potenza=85%/80%/75%/70%		
	Gioco avanzato					Off	
						On	
	3D	Modalità 3D				Off [Imp. predefinite]	
						On	
		Inv. sinc. 3D				On	
	Proporzioni					Off [Imp. predefinite]	
						4:3	
						16:9	
						21:9	
						32:9	
						Stiramento a V (eccetto modello SVGA XGA)	
						Schermo intero	
	Zoom					Auto	
	Sposta immagine	H 				-100 ~ 100 [Imp. predefinite: 0]	
		V 				-100 ~ 100 [Imp. predefinite: 0]	
	Correzione geometrica	Quattro angoli					
		Trapezio H				-30 ~ 30 [Imp. predefinite: 0]	
		Correzione V.				-30 ~ 30 [Imp. predefinite: 0]	
		Correzione V automatica					Off
							On [Imp. predefinite]
		Distorsione 3x3					
	Reset						
	Audio	Modalità Audio				Altoparlante/Uscita audio [Imp. predefinite]	
					SPDIF/ eARC		
Muto						Off [Imp. predefinite]	
						On	
Volume					0 ~ 10 [Imp. predefinite: 5]		
Imposta	Proiezione				Frontale  [Imp. predefinite]		
					Posteriore 		
					Soffitto-In alto 		
					Posteriore-In alto 		

USO DEL PROIETTORE

Menu principale	Menù secondario 1	Menù secondario 2	Menù secondario 3	Menù secondario 4	Valori	
Imposta	ImpostaPotenza	Accensione diretta			Off [Imp. predefinite]	
					On	
		Attivazione segnale			Off [Imp. predefinite]	
					On	
		Spegnimento autom. (min)			0~ 180 (incrementi di 5 minuti) [Imp. predefinite: 20]	
		Timer sospensione (min)	Sempre acceso			0 ~ 990 (incrementi di 30 minuti) [Imp. predefinite: 0]
						No [Imp. predefinite]
				Sì		
	Mod. energia (Standby)				Attiva	
					Eco. [Imp. predefinite]	
	Alimentazione USB (Standby)				Off [Imp. predefinite]	
					On	
	Sicurezza	Sicurezza			Off	
					On	
		Timer disicurezza	Mese			
			Giorno			
			Ora			
	Cambia password				[Imp. predefinite: 1234]	
	Impostazioni HDMI Link	HDMI Link				Off [Imp. predefinite]
						On
		Includi TV				No [Imp. predefinite]
						Sì
		Power On Link				Reciproco [Imp. predefinite]
						PJ->Device
						Device->PJ
	Power Off Link				Off [Imp. predefinite]	
					On	
	Pattern di prova					Griglia verde
						Griglia Magenta
						Griglia bianco
						Bianco
						Off
	Impostazioni Remote	Funzione IR				On [Imp. predefinite]
						Off
	ID proiett.					00 ~ 99
	Interruttore 12 V					On
						Off [Imp. predefinite]

USO DEL PROIETTORE

Menu principale	Menù secondario 1	Menù secondario 2	Menù secondario 3	Menù secondario 4	Valori		
Imposta	Opzioni	Lingua			English [Imp. predefinite]		
					Deutsch		
					Français		
					Italiano		
					Español		
					Português		
					繁體中文		
					簡體中文		
					日本語		
					한국어		
				Русский			
			Impostazioni Menù	Posizione menu			In alto a sinistra 
						In alto a destra 	
						Centro  [Imp. predefinite]	
						In basso a sinistra 	
						In basso a destra 	
				Timer menu			Off
							5sec
							10 sec [Imp. predefinite]
				Sorgente Auto			Off [Imp. predefinite]
							On
				Origine input			HDMI1
							HDMI2
							HDMI3
				Nome ingresso		HDMI1	Imp. predefinite [Imp. predefinite] / Personali
						HDMI2	Imp. predefinite [Imp. predefinite] / Personali
						HDMI3	Imp. predefinite [Imp. predefinite] / Personali
				Altitudine elevata			Off [Imp. predefinite]
							On
				Blocca Modalità Display			Off [Imp. predefinite]
							On
				Blocco tastiera			Off [Imp. predefinite]
							On
		Nascondi Informazioni			Off [Imp. predefinite]		
					On		
		Logo			Imp. predefinite [Imp. predefinite]		
					Neutro		

USO DEL PROIETTORE

Menu principale	Menù secondario 1	Menù secondario 2	Menù secondario 3	Menù secondario 4	Valori
Imposta	Opzioni	Colore di sfondo			Nessuno [Imp. predefinite per Video/Pro-AV]
					Blu [Imp. predefinite per modello dati]
					Rosso
					Verde
					Grigio
	Reset	Reset OSD			Annulla [Imp. predefinite]
					Sì
		Ripristina a valori di fabbrica			Annulla [Imp. predefinite]
					Sì
Info.	Numero di Registrazione				
	Numero di serie				
	Sorgente				
	Risoluzione				00x00
	Frequenza di Aggiornamento				0,00 Hz
	Modalità display				
	ID proiett.				00~99
	Modalità luminosa				
	Versione FW	Sistema			
MCU					

USO DEL PROIETTORE

Menu Display

Menu Imposta Immagine

Modalità display

Sono disponibili diverse modalità di visualizzazione predefinite tra cui è possibile scegliere in base alle proprie preferenze di visualizzazione. Ogni modalità è stata messa a punto dal nostro team di esperti del colore per garantire prestazioni cromatiche superiori per un'ampia gamma di contenuti.

- **Cinema/Film:** Fornisce il bilanciamento ottimale di dettaglio e colori per guardare film.
- **HDR:** Offre colori estremamente precisi, che superano le prestazioni cromatiche delle altre modalità di visualizzazione. Questa modalità decodifica e visualizza contenuti HDR (High Dynamic Range) per i neri più profondi, i bianchi più luminosi e il colore cinematografico vivace utilizzando la gamma di colori REC.2020.
Nota: *Questa modalità viene abilitata automaticamente se HDR è impostato su Auto (e i contenuti HDR vengono inviati al proiettore - Blu-ray 4K UHD, giochi HDR 1080p/4K UHD, video in streaming 4K UHD). Quando la modalità HDR è attiva, tutte le altre modalità di visualizzazione vengono disattivate.*
- **HLG:** Offre colori estremamente precisi, che superano le prestazioni cromatiche delle altre modalità di visualizzazione. Questa modalità decodifica e visualizza Gamma HLG (Hybrid Log) per i neri più profondi, i bianchi più luminosi e il colore cinematografico vivace utilizzando la gamma di colori REC.2020.
Nota:
 - *Questa modalità viene abilitata automaticamente se HDR è impostato su Auto (e il contenuto HLG viene inviato al proiettore). Quando la modalità HLG è attiva, tutte le altre modalità di visualizzazione vengono disattivate.*
 - *Solo HDMI1 e HDMI2 supportano HLG.*
- **HDR SIM.:** Migliora contenuti non HDR con HDR (High Dynamic Range) simulato. Selezionare questa modalità per migliorare gamma, contrasto e saturazione di colore per contenuti non HDR (trasmissione/TV via cavo 720p e 1080p, Blu-ray 1080p, giochi non HDR, ecc).
Nota: *Questa modalità può essere utilizzata SOLO con contenuti non HDR.*
- **Gioco:** Ottimizza il proiettore per il massimo contrasto e colori vivaci che consentono di vedere i dettagli delle ombre durante la riproduzione di videogiochi.
Nota: *Questa modalità di visualizzazione non può essere utilizzata durante la visualizzazione di contenuti video HDR o la riproduzione di giochi HDR. Per abilitare un ritardo di ingresso basso, assicurarsi che il PC o la console siano collegati a HDMI1 e abilitare Modalità gioco avanzato.*
- **Riferimento:** Questa modalità riproduce, il più fedelmente possibile, i colori dell'immagine nel modo voluto dal regista. Il colore, la temperatura colore, la luminosità e la gamma sono configurati tutti quanti in base alla gamma colore Rec.709. Selezionare questa modalità per la riproduzione dei colore più accurata durante la visione di film.
- **Luminoso:** Questa modalità è adatta per ambienti in cui è necessario un livello di luminosità elevato, ad esempio quando si utilizza il proiettore in stanze ben illuminate.
- **Utente:** Memorizza le impostazioni definite dall'utente, personalizza le impostazioni della modalità di visualizzazione.
- **3D:** Impostazioni ottimizzate per la visione di contenuti 3D.
Nota: *Per ottenere l'effetto 3D, è necessario disporre di occhiali DLP Link 3D compatibili. Vedere la sezione 3D per ulteriori informazioni.*
- **ISF Giorno:** Salvare le impostazioni delle immagini calibrate professionalmente ottimizzate per la visualizzazione diurna.
- **ISF Notte:** Salvare le impostazioni delle immagini calibrate professionalmente ottimizzate per la visualizzazione notturna.
- **ISF 3D:** Salvare le impostazioni delle immagini calibrate professionalmente ottimizzate per la visualizzazione 3D.

USO DEL PROIETTORE

Nota:

- Le modalità ISF sono disponibili solo in modalità Video.
- Se HDR o HLG sono abilitati, le opzioni Cinema, Gioco, Riferimento e Luminoso sono disponibili.

Colore parete

Progettato per regolare i colori dell'immagine proiettata durante la proiezione su una parete senza schermo. Ogni modalità è stata messa a punto dal nostro team di esperti del colore per garantire prestazioni cromatiche superiori. Esistono diverse modalità predefinite tra cui scegliere per adattarsi al colore della parete. Selezionare tra Off, Lavagna, Color amarillo, Color verde, Color azul, Rosa e Grigio.

Nota: Per una riproduzione accurata dei colori, si consiglia di utilizzare uno schermo.

Gamma dinamica

Configurare l'impostazione HDR (High Dynamic Range) e l'effetto quando si visualizzano video da lettori 4K Blu-ray e da dispositivi di streaming.

➤ HDR/HLG

- **Off:** Disattivare l'elaborazione HDR o HLG. Quando si imposta su Off, il proiettore NON decodifica contenuti HDR/HLG.
- **Auto:** Rilevazione automatica segnale HDR.

➤ Modalità immagine HDR

- **Luminoso:** Selezionare questa modalità per colori più luminosi e più saturati.
- **Standard:** Selezionare questa modalità per colori naturali con un bilanciamento di tonalità calde e fredde.
- **Film:** Selezionare questa modalità per un miglior dettaglio e nitidezza dell'immagine.
- **Dettaglio:** Il segnale proviene dalla conversione OETF per ottenere la migliore corrispondenza di colore e il massimo livello di dettaglio.

➤ Modalità immagine HLG

- **Luminoso:** Selezionare questa modalità per colori più luminosi e più saturati.
- **Standard:** Selezionare questa modalità per colori naturali con un bilanciamento di tonalità calde e fredde.
- **Film:** Selezionare questa modalità per un miglior dettaglio e nitidezza dell'immagine.
- **Dettaglio:** Il segnale proviene dalla conversione OETF per ottenere la migliore corrispondenza di colore e il massimo livello di dettaglio.

➤ Luminosità HDR

- Regolare la luminosità dei contenuti HDR. L'impatto di questa impostazione varia in base al contenuto. La regolazione dell'impostazione quasi al massimo o al massimo può comportare una perdita di dettagli dell'immagine (a seconda del contenuto).

Luminosità

Regola la luminosità delle immagini.

Contrasto

Il contrasto controlla la differenza tra le aree più chiare e più scure dell'immagine.

Nitidezza

Regola la nitidezza dell'immagine.

Colore

Regola un'immagine video da bianco e nero a colori completamente saturi.

Tonalità

Regola il bilanciamento dei colori rosso e verde.

Gamma

Impostare il tipo di curva gamma. Dopo avere completato l'impostazione e la sintonizzazione iniziale, usare la funzione di regolazione Gamma per ottimizzare il rendimento dell'immagine.

USO DEL PROIETTORE

- **Film:** Per Home Theater.
- **Video:** Per sorgente video o TV.
- **Grafica:** Per sorgente PC/Foto.
- **Standard (2.2):** Per le impostazioni standardizzate.
- **1,8 / 2,0 / 2,4:** Per sorgente PC/Foto specifica. 2.4 può essere utilizzato anche per contenuti video e giochi per consentire un contrasto più profondo.

Nota: Queste opzioni sono variabili solo se la funzione Modalità 3D è disabilitata.

Impostazioni colore

Configurare le impostazioni colore.

- **BrilliantColor™:** Questa voce regolabile impiega un nuovo algoritmo di elaborazione del colore e miglioramenti per abilitare una maggiore luminosità fornendo alle immagini colori più reali e vibranti.
- **Temp. colore:** Selezionare una temperatura colore tra Caldo, Standard, Fredda e Più freddo.
- **Corrispondenza Colore:** Selezionare le seguenti opzioni:
 - Colore: Regolare il livello di rosso (R), verde (G), blu (B), ciano (C), giallo (Y), magenta (M) e bianco (W) dell'immagine.
 - Tinta: Regola il bilanciamento dei colori rosso e verde.
 - Saturazione: Regola un'immagine video da bianco e nero a colori completamente saturi.
 - Guadagno: Regolare la luminosità dell'immagine.
 - Reset: Ripristinare le impostazioni predefinite per Corrispondenza Colore.
 - Esci: Uscita dal menu "CorrISP. Colori".
- **Guadagno/bias RGB:** Questa impostazione consente di configurare la luminosità (guadagno) e il contrasto (bias) di un'immagine.
 - Reset: Ripristinare le impostazioni predefinite per Guadagno/bias RGB.
 - Esci: Uscita dal menu "Guadagno/bias RGB".
- **Spazio colore (solo HDMI1):** Selezionare un tipo di matrice a colori adeguato tra le seguenti opzioni: Auto, RGB (0-255), RGB (16-235) e YUV.
- **Spazio colore (solo HDMI2/Component):** Selezionare un tipo di matrice a colori adeguato tra le seguenti opzioni: Auto, RGB (0-255) e RGB (16-235).

Nota: La funzione Spazio Colore non è supportata se la sorgente è HDMI3.

Modalità luminosa

Selezionare manualmente la percentuale di potenza per la modalità di luminosità e regolare le impostazioni della modalità luminosità.

- **DynamicBlack:** Utilizzare per regolare automaticamente la luminosità dell'immagine per fornire prestazioni di contrasto ottimali.
- **Eco.:** Scegliere "Eco." per abbassare la potenza del diodo laser che diminuirà il consumo energetico ed aumenterà la durata del diodo laser.
- **Alim. costante:** Selezionare la percentuale di potenza per la modalità di luminosità.
- **Lum. costante:** La luminanza costante varia l'intensità della luminanza LD in modo che la luminosità si mantenga costante nel tempo.

Reset

Ripristinare le impostazioni predefinite per Impostazioni colore.

USO DEL PROIETTORE

Menu Gioco avanzato

Abilitare questa funzione per ridurre i tempi di risposta (latenza in ingresso) durante il gioco a 4 ms per Porta HDMI 1. Tutte le impostazioni della geometria (esempio: Correzione, Distorsione) saranno disabilitate quando la modalità Gioco avanzato è abilitata. Ulteriori informazioni di seguito.

Nota:

- Supportato solo su HDMI1.
- 4 ms è supportato solo con segnali 1080p 240 Hz quando si utilizza un PC da gioco ad alte prestazioni con scheda video appropriata.
- La tabella del ritardo di ingresso del segnale è la seguente (i valori possono variare leggermente): Il segnale 4K 120 Hz NON è supportato.

Temporizzazione sorgente	Gioco avanzato	Temporizzazione uscita	Risoluzione di uscita	Ritardo di ingresso
1080p60	On	1080p240Hz	1080p	17ms
1080p120	On	1080p240Hz	1080p	8.6ms
1080p240	On	1080p240Hz	1080p	4ms
4K60	On	4K60	4%	16.9ms
1080p60	Off	4K60	1080p	33.8ms
1080p120	Off	4K60	1080p	17ms
1080p240	Off	4K60	1080p	8.6ms
4K60	Off	4K60	4%	33.7ms

- Quando è abilitata la modalità "Gioco avanzato"– le funzioni Riproduzione 3D, Proporzioni, Zoom, Sposta immagine e Correzione geometrica vengono disabilitate automaticamente. Queste funzioni e impostazioni verranno ripristinate quando la "Modalità di gioco avanzato" è disabilitata.

Menu Tre dimensioni

Modalità 3D

Utilizzare questa opzione per abilitare/disabilitare la funzione Modalità 3D.

Inv. sinc. 3D

Utilizzare questa opzione per abilitare/disabilitare la funzione Inv. sinc. 3D.

Menu Proporzioni

Selezionare le proporzioni dell'immagine visualizzate tra le seguenti opzioni:

- **4:3:** Questo formato è per sorgenti di ingresso 4:3.
- **16:9/21:9/32:9:** Questi formati sono per sorgenti di ingresso 16:9/21:9/32:9, come HDTV e DVD che sono migliorate per TV widescreen.
- **Stiramento a V:** Questa modalità allunga verticalmente un'immagine 2,35:1 rimuovendo le barre nere.
- **Schermo intero:** Usare questa proporzione speciale 2,0:1 per visualizzare sia i film in 16:9 che 2,35:1 senza barre nere nella parte superiore e inferiore dello schermo.
- **Auto:** Selezione automatica del formato appropriato di visualizzazione.

Nota:

- *Informazioni dettagliate sulla modalità Stiramento V:*
 - Alcuni DVD in formato LBX non sono adatti per TV 16x9. In questo caso, l'immagine non appare corretta quando viene visualizzata in modalità 16:9. In tal caso, usare la modalità 4:3 per guardare il DVD. Se i contenuti stessi non sono 4:3, appariranno delle strisce nere attorno l'immagine di uno schermo 16:9. Per questo tipo di contenuto, si può utilizzare la modalità Stiramento V per riempire l'immagine sullo schermo a 16:9.
 - Se si usa una lente esterna anamorfica, questa modalità Stiramento V consente anche di guardare contenuti 2,35:1 (includendo DVD anamorfici e film HDTV) che supportano la funzione widescreen anamorfica, e che sono migliorati per schermi 16x9 in un'immagine widescreen 2,35:1. In questo caso non ci sono strisce nere. La potenza della sorgente di luce e la risoluzione verticale sono utilizzate completamente.

USO DEL PROIETTORE

- Per usare il formato Schermo intero, agire come segue:
 - a) Impostare le proporzioni dello schermo su 2,0:1.
 - b) Selezionare il formato "Schermo intero".
 - c) Allineare l'immagine del proiettore correttamente a video.

Tabella di proporzionamento 4K UHD:

Schermo 16:9	480i/p	576i/p	720p	1080i/p	2160p
4x3	Proporzionamento su 2880 x 2160.				
16x9	Proporzionamento su 3840 x 2160.				
21x9	Proporzionamento su 3840 x 1644				
32x9	Proporzionamento su 3840 x 1080				
Stiramento V	Ottenere l'immagine centrale da 3840 x 1620, e ridimensionarla su 3840 x 2160 per la visualizzazione				
Schermo intero	Scala a 5068 x 2852 (ingrandimento del 132%), quindi si visualizza l'immagine centrale a 3840 x 2160 Nota: Usare questo formato per nascondere i sottotitoli della sorgente 2,35:1 e riempire il 100% di UHD DMD.				
Auto	-Se la sorgente è 4:3, ridimensionare automaticamente su 2880 x 2160 -Se la sorgente è 16:9, ridimensionare automaticamente su 3840 x 2160 -Se la sorgente è 15:9, ridimensionare automaticamente su 3600 x 2160 -Se la sorgente è 16:10, ridimensionare automaticamente su 3456 x 2160				

Regole di mappatura automatica:

	Risoluzione di ingresso		Auto/Ridimensiona	
	Risoluzione O	Risoluzione V	3840	2160
4:3	800	600	2880	2160
	1024	768	2880	2160
	1280	1024	2880	2160
	1400	1050	2880	2160
	1600	1200	2880	2160
Notebook widescreen	1280	720	3840	2160
	1280	768	3600	2160
	1280	800	3456	2160
SDTV	720	576	2700	2160
	720	480	3240	2160
HDTV	1280	720	3840	2160
	1920	1080	3840	2160

USO DEL PROIETTORE

Menu Zoom

Utilizzare per ridurre o ingrandire le dimensioni dell'immagine su schermo.

Nota: Le impostazioni dello zoom vengono mantenute durante il ciclo di alimentazione del proiettore.

Menu Sposta Immagine

Regolare la posizione dell'immagine proiettata orizzontalmente (O) o verticalmente (V).

Nota: La dimensione dell'immagine si riduce leggermente quando si regola la distorsione trapezoidale orizzontale e verticale.

Menu Correzione Geometrica

- **Quattro angoli:** Questa impostazione consente di regolare l'immagine proiettata da ciascun angolo per creare un'immagine quadrata quando la superficie di proiezione non è livellata.

Nota: Durante la regolazione di Quattro Angoli, i menu Zoom, Proporzioni e Sposta immagine sono disabilitati. Per abilitare Zoom, Proporzioni e Sposta immagine, ripristinare le impostazioni predefinite di Quattro Angoli.

- **Trapezio H:** Regolare la distorsione orizzontale e rendere l'immagine più squadrata. La correzione distorsione orizzontale è usata per correggere immagini di forma trapezoidale i cui i bordi sinistro e destro sono disuguali in lunghezza. Questa funzione è intesa per l'uso con applicazioni su asse orizzontale.
- **Correzione V.:** Regolare la distorsione verticale e rendere l'immagine più squadrata. La correzione distorsione verticale è usata per correggere immagini di forma trapezoidale le cui parti superiore ed inferiore sono inclinate verso uno dei due lati. Questa funzione è intesa per l'uso con applicazioni su asse verticale.
- **Correzione V automatica:** Correggere automaticamente l'errore di distorsione verticale.
- **Distorsione 3x3:** Utilizzare Distorsione 3x3 (9 punti di correzione) per regolare l'immagine in modo che si allinei con il bordo della superficie di proiezione (schermo) o per eliminare la distorsione dell'immagine (causata da una superficie irregolare).

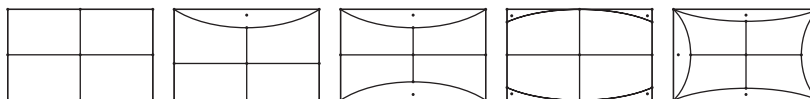

- **Reset:** Ripristinare le impostazioni predefinite per Correzione geometrica.

Nota: Quando si utilizza Modalità gioco avanzato, 4 angoli, Correzione orizzontale, Correzione verticale e Distorsione 3x3 vengono disabilitati poiché le impostazioni influiscono sul ritardo di ingresso. Se si prevede di utilizzare Modalità gioco avanzato per un ritardo di ingresso basso, si consiglia vivamente di impostare il proiettore senza utilizzare 4 angoli, Correzione orizzontale, Correzione verticale e Distorsione 3x3.

USO DEL PROIETTORE

Menu Audio

Modalità Audio

Selezionare la modalità audio appropriata.

Nota:

- *La modalità audio selezionata si applica a tutte le sorgenti:*
- *Il proiettore rileva automaticamente la modalità Altoparlante/Uscita audio.*
- *La funzione eARC è supportata con HDMI1.*
- *Se il formato audio in ingresso attuale non è PCM, il sistema si risincronizza dopo la modifica della modalità audio sul dispositivo sorgente.*
- *Se il dispositivo di uscita audio non supporta il formato audio della sorgente di ingresso, l'uscita audio sarà anomala.*

Muto

Utilizzare questa opzione per disattivare temporaneamente il sonoro.

- **Off:** Selezionare "Off" per disattivare la funzione Muto.
- **On:** Scegliere "On" per attivare la funzione Mute.

Nota: *La funzione Esclusione influisce sul volume della cassa interna ed esterna.*

Volume

Regolare il volume.

USO DEL PROIETTORE

Menu Imposta

Proiezione

Selezionare la proiezione preferita tra Frontale, Posteriore, Soffitto-In alto e Posteriore-In alto.

Imposta Potenza

Configurare le impostazioni di alimentazione.

- **Accensione diretta:** Scegliere "On" per attivare la modalità Accensione diretta. Il proiettore si accenderà automaticamente quando viene fornita l'alimentazione CA, senza premere il tasto "di alimentazione" della tastiera del proiettore o del telecomando.
- **Attivazione segnale:** Scegliere "On" per attivare la modalità Attivazione segnale. Il proiettore si accenderà automaticamente quando viene rilevato un segnale, senza premere il tasto "di alimentazione" della tastiera del proiettore o del telecomando.
Nota:
 - *Questa funzione è applicabile con sorgenti VGA e HDMI.*
 - *Attivazione con segnale può essere utilizzato solo per una porta HDMI per volta. Attivazione con segnale non funziona se al proiettore è collegato più di un dispositivo sorgente. Se viene utilizzato più di un dispositivo sorgente con Attivazione con segnale, utilizzare uno switch HDMI.*
- **Spegnimento autom. (min):** Imposta l'intervallo del timer del conto alla rovescia. Il timer del conto alla rovescia inizierà il conteggio quando al proiettore non è inviato alcun segnale. Il proiettore si spegnerà automaticamente al termine del conto alla rovescia (in minuti).
- **Timer sospensione (min):** Configurare il timer sospensione.
 - **Timer sospensione (min):** Imposta l'intervallo del timer del conto alla rovescia. Il timer del conto alla rovescia inizierà il conteggio con o senza segnale inviato al proiettore. Il proiettore si spegnerà automaticamente al termine del conto alla rovescia (in minuti).
Nota: *Timer sospensione viene ripristinato ogni volta che si spegne il proiettore.*
 - **Sempre acceso:** Controllare che Timer sospensione sia sempre encendido.
- **Mod. energia (Standby):** Impostare Mod. energia.
 - **Attiva:** Scegliere "Attiva" per tornare allo standby normale.
 - **Eco.:** Scegliere "Eco." per risparmiare ulteriore energia < 0,5 W.
- **Alimentazione USB (Standby):** Abilitare o disabilitare la funzione di alimentazione USB quando il proiettore è in modalità standby.

Sicurezza

Configurare impostazioni di protezione.

- **Sicurezza:** Abilitare questa funzione per richiedere una password prima di utilizzare il proiettore.
 - **Off:** Scegliere "Off" per poter accendere il proiettore senza inserire la password di verifica.
 - **On:** Scegliere "On" per usare la password di verifica quando si accende il proiettore.
Nota: *La password predefinita è 1234.*
- **Timer di sicurezza:** Permette di selezionare la funzione oraria (Mese/Giorno/Ora) per impostare il numero di ore consentite per l'uso del proiettore. Allo scadere dell'intervallo impostato, sarà richiesto di inserire di nuovo la password.
- **Cambia password:** Utilizzare per impostare o modificare la password richiesta all'accensione del proiettore.

USO DEL PROIETTORE

Impostazioni HDMI Link

Nota: Quando si collegano al proiettore dispositivi compatibili HDMI CEC con cavi HDMI, è possibile controllare lo stesso stato di accensione o spegnimento utilizzando la funzione di controllo HDMI Link dell'OSD del proiettore. Ciò consente ad uno o più dispositivi di un gruppo di accendersi o spegnersi tramite la funzione HDMI Link. In una configurazione tipica, il lettore DVD potrebbe essere collegato al proiettore tramite un amplificatore o un sistema Home Theater.

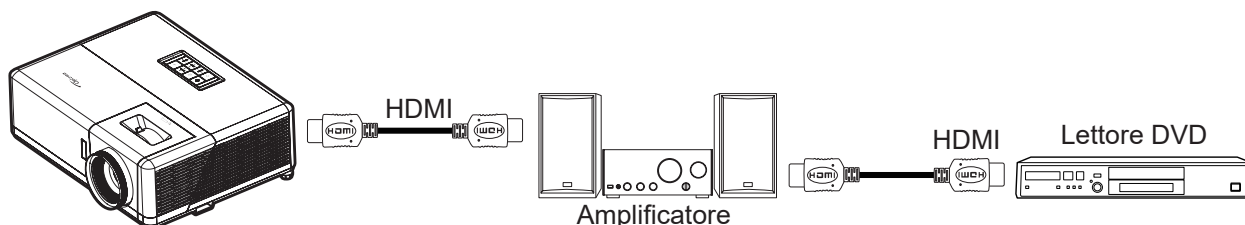

- **HDMI Link:** Abilita/disabilita la funzione HDMI Link.
- **Includi TV:** Se è impostato su "Sì", le opzioni Power on Link e Power off Link sono disponibili.
- **Power On Link:** Accensione CEC a comando.
 - Reciproco: Il proiettore e il dispositivo CEC si accendono contemporaneamente.
 - PJ->Device: Il dispositivo CEC si accende solo dopo aver acceso il proiettore.
 - Device->PJ: Il proiettore si accende solo dopo aver acceso il dispositivo CEC.
- **Power Off Link:** Abilitare questa funzione per consentire a HDMI Link e al proiettore di spegnersi automaticamente allo stesso tempo.

Pattern di prova

Selezionare il pattern di prova tra le opzioni Griglia verde, Griglia Magenta, Griglia bianco, Bianco o disabilitare questa funzione (Off).

Impostazioni Remote

- **Funzione IR:** Impostare la funzione IR.
 - On: Selezionando "On", il proiettore può essere azionato dal telecomando dai ricevitori IR anteriori o superiori.
 - Off: Selezionando "Off", il proiettore può essere azionato dal telecomando. Selezionando "Off" si possono utilizzare i tasti della tastiera.

ID proiett.

La definizione degli ID può essere configurata con il menù (usando valori da 0 a 99), e consente il controllo di un singolo proiettore usando il comando RS232.

Interruttore 12 V

Utilizzare questa funzione per abilitare o disabilitare l'interruttore.

Nota: Connettore mini da 3,5 mm che emette 12 V 500 mA (max.) per il controllo del sistema relè.

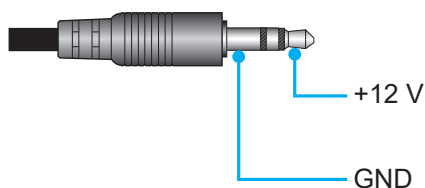

- **On:** Selezionare "On" per abilitare l'interruttore.
- **Off:** Selezionare "Off" per disabilitare l'interruttore.

USO DEL PROIETTORE

Opzioni

Configurare le opzioni del proiettore.

- **Lingua:** Selezionare il menu OSD multilingue tra inglese, tedesco, francese, italiano, spagnolo, portoghese, cinese tradizionale, cinese semplificato, giapponese, coreano e russo.
- **Impostazioni Menù:** Impostare la posizione del menu sullo schermo e configurare le impostazioni del timer del menu.
 - Posizione menu: Selezionare la posizione menu sullo schermo.
 - Timer menu: Impostare la durata della visibilità del menù OSD sullo schermo.
- **Sorgente Auto:** Selezionare questa opzione per consentire al proiettore di trovare automaticamente una sorgente di ingresso disponibile.
- **Origine input:** Selezionare la sorgente di ingresso tra HDMI1, HDMI2 e HDMI3.
- **Nome ingresso:** Utilizzare per assegnare un nuovo nome alla funzione di ingresso per una più semplice identificazione. Le opzioni disponibili includono HDMI1, HDMI2 e HDMI3.
- **Altitudine elevata:** Quando viene selezionato "On", le ventole inizieranno a girare più velocemente. Questa funzione è utile quando ci si trova ad altitudini elevate, dove l'aria è più rarefatta.
- **Blocca Modalità Display:** Selezionare "On" o "Off" per bloccare o sbloccare le impostazioni della modalità di visualizzazione.
- **Blocco tastiera:** Quando la funzione Blocco tastiera è su "On", la tastiera sarà bloccata. Tuttavia, il proiettore può essere azionato dal telecomando. Selezionando "Off" si può riutilizzare la tastiera.
- **Nascondi Informazioni:** Abilitare questa funzione per nascondere il messaggio informativo.
 - **Off:** Selezionare "Off" per mostrare il messaggio "ricerca".
 - **On:** Scegliere "On" per nascondere il messaggio informativo.
- **Logo:** Usare questa funzione per impostare la schermata di avvio desiderata. Se vengono effettuate modifiche, esse saranno attive dalla volta successiva in cui il proiettore viene avviato.
 - **Imp. predefinite:** Schermata di avvio predefinita.
 - **Neutro:** Il logo non viene visualizzato nella schermata di avvio.
- **Colore di sfondo:** Usare questa funzione per visualizzare una schermata di colore Blu, Rosso, Verde, Grigio, Logo o Nessuno quando non vi sono segnali disponibili.

Reset

Ripristinare il proiettore.

- **Reset OSD:** Riporta le impostazioni del menu OSD sui valori predefiniti.
- **Ripristina a valori di fabbrica:** Ripristina tutte le impostazioni predefinite.

USO DEL PROIETTORE

Menu Info

Visualizzare le informazioni del proiettore elencate di seguito:

- Numero di Registrazione
- Numero di serie
- Sorgente
- Risoluzione
- Frequenza di Aggiornamento
- Modalità display
- ID proiett.
- Modalità luminosa
- Versione FW

ULTERIORI INFORMAZIONI

Risoluzioni compatibili

Compatibilità video

Segnale	Risoluzione
SDTV	480p
HDTV	720p (50/60 Hz), 1080i (50/60 Hz), 1080p (24/50/60 Hz)
UHD	2160p (24/50/60 Hz)

Temporizzazione video in dettaglio:

Segnale	Risoluzione	Frequenza di Aggiornamento (Hz)	Note
SDTV (480p)	640 x 480	60	
HDTV (720p)	1280 x 720	50/60	
HDTV (1080i)	1920 x 1080	50/60	
HDTV (1080p)	1920 x 1080	24/50/60	
HDTV (1080p)	1920 x 1080	240	Solo per HDMI1, HDMI2
WQHD (1440p)	2560 x 1440	120	
UHD (2160p)	3840 x 2160	24/50/60	Per 4K UHD

Compatibilità computer

Standard VESA (segnale del computer (compatibilità RGB analogico)):

Segnale	Risoluzione	Frequenza di Aggiornamento (Hz)	Note per Mac
SVGA	800 x 600	56/60/72	Mac 60/72
XGA	1024 x 768	60/70/75	Mac 60/70/75
HDTV (720p)	1280 x 720	50/60	Mac 60
WXGA	1280 x 768	60/75	Mac 60/75
WXGA	1280 x 800	60	Mac 60
WXGA	1366 x 768	60	Mac 60
WXGA+	1440 x 900	60	Mac 60
SXGA	1280 x 1024	60/75	Mac 60/75
UXGA	1600 x 1200	60	
HDTV (1080p)	1920 x 1080	24/50/60	Mac 60
WUXGA	1920 x 1200 (*)	60	Mac 60

Nota: (*) 1920 x 1200 a 60 Hz supporta solo RB (blanking ridotto).

ULTERIORI INFORMAZIONI

Tabella di temporizzazione per PC:

Segnale	Risoluzione	Frequenza orizzontale	Frequenza di Aggiornamento			
		(KHz)	(Hz)	Video	Digitale	Nota
SVGA	800 x 600	35,2	56,3	N/D	√	56 Hz
SVGA	800 x 600	37,9	60,3	N/D	√	60 Hz
SVGA	800 x 600	46,9	75	N/D	√	N/D
SVGA	800 x 600	48,1	72,2	N/D	√	72 Hz
SVGA	800 x 600	53,7	85,1	N/D	√	85 Hz
SVGA	832 x 624	N/D	75	N/D	√	N/D
XGA	1024 x 768	48,4	60	N/D	√	N/D
XGA	1024 x 768	56,5	70,1	N/D	√	70 Hz
XGA	1024 x 768	60	75	N/D	√	N/D
XGA	1024 x 768	68,7	85	N/D	√	N/D
XGA	1024 x 768	N/D	120	N/D	N/D	N/D
SXGA	1152 x 864	N/D	75	N/D	√	N/D
HD720	1280 x 720	N/D	50	N/D	√	N/D
HD720	1280 x 720	N/D	60	N/D	√	N/D
HD720	1280 x 720	92,62	120	N/D	N/D	N/D
WXGA	1280 x 768	47,4	60	N/D	√	N/D
WXGA	1280 x 768	N/D	75	N/D	√	N/D
WXGA	1280 x 768	N/D	85	N/D	√	N/D
WXGA-800	1280 x 800	N/D	60	N/D	√	N/D
SXGA	1280 x 1024	64	60	N/D	√	N/D
SXGA	1280 x 1024	80	75	N/D	√	N/D
SXGA	1280 x 1024	91,1	85	N/D	√	N/D
SXGA+	1400 x 1050	N/D	60	N/D	N/D	N/D
UXGA	1600 x 1200	75	60	N/D	√	N/D
HD1080	1920 x 1080	N/D	24	N/D	√	N/D
HD1080	1920 x 1080	N/D	50	N/D	√	N/D
HD1080	1920 x 1080	N/D	60	N/D	√	N/D
WUXGA	1920 x 1200	N/D	60	N/D	√	RB
HDTV	1920 x 1080i	N/D	50	√	√	N/D
HDTV	1920 x 1080i	N/D	60	√	√	N/D
HDTV	1920 x 1080p	N/D	24	√	√	N/D
HDTV	1920 x 1080p	N/D	50	√	√	N/D
HDTV	1920 x 1080p	N/D	60	√	√	N/D
HDTV	1280 x 720	45	60	√	N/D	N/D
HDTV	1280 x 720p	N/D	50	√	√	N/D
HDTV	1280 x 720p	N/D	60	√	√	N/D
SDTV	720 x 480p	N/D	60	N/D	√	N/D

Nota: “√” significa che la risoluzione è supportata, “N/D” indica che la risoluzione non è disponibile.

ULTERIORI INFORMAZIONI

Compatibilità computer per MAC

Risoluzione	Hz	Compatibilità Macbook	Compatibilità Macbook Pro (Intel)	Compatibilità Power Mac G5	Compatibilità Power Mac G4
		Digitale	Digitale	Digitale	Digitale
800 x 600	60	√	√	N/D	√
800 x 600	72	√	√	N/D	√
800 x 600	75	√	√	N/D	√
800 x 600	85	√	N/D	N/D	√
1024 x 768	60	√	√	N/D	√
1024 x 768	70	√	√	N/D	√
1024 x 768	75	√	√	N/D	√
1024 x 768	85	√	√	N/D	√
1280 x 720	60	√	√	N/D	√
1280 x 768	60	√	√	N/D	N/D
1280 x 768	75	N/D	N/D	N/D	√
1280 x 768	85	N/D	N/D	N/D	N/D
1280 x 800	60	N/D	N/D	N/D	√
1280 x 1024	60	√	N/D	N/D	√
1280 x 1024	75	√	N/D	N/D	√
1920 x 1080	60	√	N/D	N/D	√
1920 x 1200 (*)	60	√	N/D	N/D	√
3840 x 2160	60	N/D	N/D	N/D	N/D

Nota:

- (*) 1920 x 1200 a 60 Hz supporta solo RB (blanking ridotto).
- "√" significa che la risoluzione è supportata, "N/D" indica che la risoluzione non è disponibile.

Segnale di ingresso per HDMI

Segnale	Risoluzione	Frequenza di Aggiornamento (Hz)	Note per Mac
SVGA	800 x 600	60/72/85/120	Mac 60/72/85
XGA	1024 x 768	60/70/75/85/120	Mac 60/70/75/85
SDTV (480P)	640 x 480	60	
HDTV (720p)	1280 x 720	50/60	Mac 60
WXGA	1280 x 768	60/75/85	Mac 75
WXGA	1280 x 800	60/120	Mac 60
WXGA(*2)	1366 x 768	60	
WXGA+	1440 x 900	60/120(RB)	Mac 60
SXGA	1280 x 1024	60/75/85	Mac 60/75
SXGA+	1400 x 1050	60/85	
UXGA	1600 x 1200	60/65/70/75/85	
HDTV (1080i)	1920 x 1080	50/60	
HDTV (1080p)	1920 x 1080	24/30/50/60/120	Mac 60

ULTERIORI INFORMAZIONI

Segnale	Risoluzione	Frequenza di Aggiornamento (Hz)	Note per Mac
HDTV (1080p)	1920 x 1080	240(*3)	Mac 60
WUXGA	1920 x 1200(*1)	60	Mac 60RB
WQHD	2560 x 1440	60RB / 120	
UHD (2160p)	3840 x 2160	24/30/50/60	Mac 24/30
UHD (2160p)	4096 x 2160	24/30/50/60	Mac 24

Nota:

- (*1) 1920 x 1200 a 60 Hz supporta solo RB (reduced blanking).
- (*2) Temporizzazione standard Windows 10.
- (*3) Supportato solo con HDMI1 e HDMI2.

Temporizzazione 3D supportata

Temporizzazione 3D HDMI1.4a per Blue-Ray 3D

Segnale	Temporizzazione	Porta supportata
720p (Frame Packing)	1280 x 720 a 50Hz	HDMI1, HDMI2, HDMI3
720p (Frame Packing)	1280 x 720 a 60Hz	HDMI1, HDMI2, HDMI3
1080p (Frame Packing)	1920 x 1080 a 23,98/24 Hz	HDMI1, HDMI2, HDMI3
720p (Top and Bottom)	1280 x 720 a 50Hz	HDMI3
720p (Top and Bottom)	1280 x 720 a 60Hz	HDMI3
1080p (Top and Bottom)	1920 x 1080 a 23,98/24 Hz	HDMI3
1080I (Side by Side(Half))	1920 x 1080 a 50 (25)Hz	HDMI3
1080I (Side by Side(Half))	1920 x 1080 a 60 (30)Hz	HDMI3

Temporizzazione 3D PC

Segnale	Temporizzazione	Porta supportata
Frame Sequential	800 x 600 a 120Hz	HDMI1, HDMI2, HDMI3
Frame Sequential	1024 x 768 a 120Hz	HDMI1, HDMI2, HDMI3
Frame Sequential	1280 x 800 a 120Hz	HDMI1, HDMI2, HDMI3
Frame Sequential	1920 x 1080 a 120 Hz	HDMI1, HDMI2, HDMI3

Tabella EDID (Extended Display Identification Data)

Segnale digitale (HDMI 2.0)

Risoluzione nativa digitale: 3840 x 2160 a 60 Hz

B0/Temporizzazione stabilita	B0/Temporizzazione standard	B0/Temporizzazione standard	B1/Modalità video	B1/Temporizzazione dettagliata
800 x 600 a 56Hz	1280 x 720 a 60Hz	3840 x 2160 a 60 Hz (impostazione predefinita)	1920 x 1080p a 120 Hz 16:9	2560 x 1440 a 120 Hz
800 x 600 a 72Hz	1280 x 800 a 60Hz		720 x 480p a 60 Hz 4:3	1920 x 1080 a 240 Hz
800 x 600 a 75Hz	1280 x 1024 a 60Hz		1920 x 1080i a 60 Hz 16:9	
832 x 624 a 75 Hz	1920 x 1200 a 60Hz		1920 x 1080i a 50 Hz 16:9	

ULTERIORI INFORMAZIONI

B0/Temporizzazione stabilita	B0/Temporizzazione standard	B0/Temporizzazione standard	B1/Modalità video	B1/Temporizzazione dettagliata
1024 x 768 a 60Hz	800 x 600 a 120Hz		1920 x 1080p a 60 Hz 16:9	
1024 x 768 a 70Hz	1024 x 768 a 120Hz		1920 x 1080p a 50 Hz 16:9	
1024 x 768 a 75Hz	1280 x 800 a 120Hz		1920 x 1080p a 24 Hz 16:9	
1280 x 1024 a 75Hz			3840 x 2160 a 24 Hz 16:9	
1152 x 870 a 75Hz			3840 x 2160 a 25 Hz 16:9	
			3840 x 2160 a 30 Hz 16:9	
			3840 x 2160 a 50 Hz 16:9	
			3840 x 2160 a 60 Hz 16:9	
			4096 x 2160 a 24 Hz	
			4096 x 2160 a 25 Hz	
			4096 x 2160 a 30 Hz	
			4096 x 2160 a 50 Hz	
			4096 x 2160 a 60 Hz	
			720 x 480p a 60 Hz 16:9	
			1280 x 720p a 60 Hz 16:9	
			1280 x 720p a 50 Hz 16:9	
			720 x 576p a 60 Hz 16:9	

Nota:

- *Supporto 1920 x 1080 a 50 Hz.*
- *1920 x 1080 a 240 Hz è supportato solo con HDMI1 e HDMI2.*

ULTERIORI INFORMAZIONI

Dimensioni immagine e distanza di proiezione

Diagonale (pollici) dello schermo 16:9	Dimensioni schermo L x A				Distanza di proiezione (D)				Offset (Hd)	
	(m)		(pollici)		(m)		(ft)			
	Larghezza	Altezza	Larghezza	Altezza	Wide	Tele	Wide	Tele	(m)	(ft)
30	0,66	0,37	26,15	14,71	-	1,1	-	43,4	0,02	0,06
50	1,11	0,62	43,58	24,51	1,7	1,8	65,4	72,3	0,03	0,10
60	1,33	0,75	52,29	29,42	2,0	2,2	78,4	86,8	0,04	0,12
75	1,66	0,93	65,37	36,77	2,5	2,8	98,1	108,5	0,05	0,15
90	1,99	1,12	78,44	44,12	3,0	3,3	117,7	130,2	0,06	0,18
100	2,21	1,25	87,16	49,03	3,3	3,7	130,7	144,7	0,06	0,20
120	2,66	1,49	104,59	58,83	4,0	4,4	156,9	173,6	0,07	0,25
150	3,32	1,87	130,74	73,54	5,0	5,5	196,1	217,0	0,09	0,31
180	3,98	2,24	156,88	88,25	6,0	6,6	235,3	260,4	0,11	0,37
210	4,65	2,62	183,03	102,95	7,0	7,7	274,5	303,8	0,13	0,43
300	6,64	3,74	261,47	147,08	10,0	-	392,2	-	0,19	0,61

Nota: Questi valori non sono precisi e possono variare leggermente.

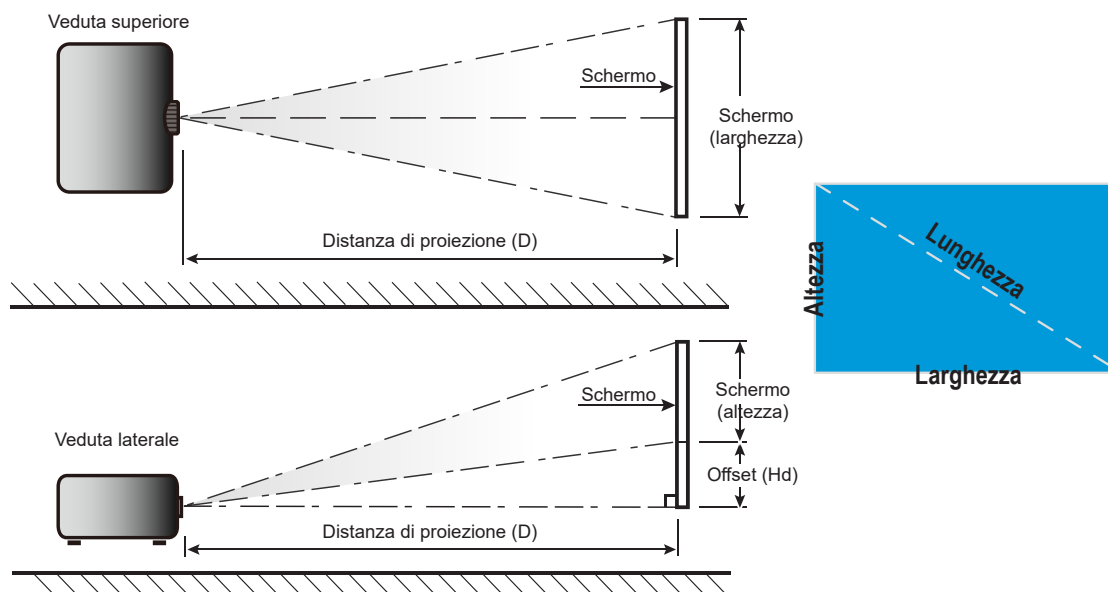

ULTERIORI INFORMAZIONI

Dimensioni del proiettore e installazione del supporto a soffitto

1. Per evitare danni al proiettore, usare il supporto da soffitto Optoma.
2. Se si desidera utilizzare un kit prodotto da terzi, assicurarsi che le viti impiegate per fissare il proiettore siano conformi ai seguenti requisiti:
 - Tipo di vite: M4 per montaggio a tre punti
 - Lunghezza minima della vite: 10 mm

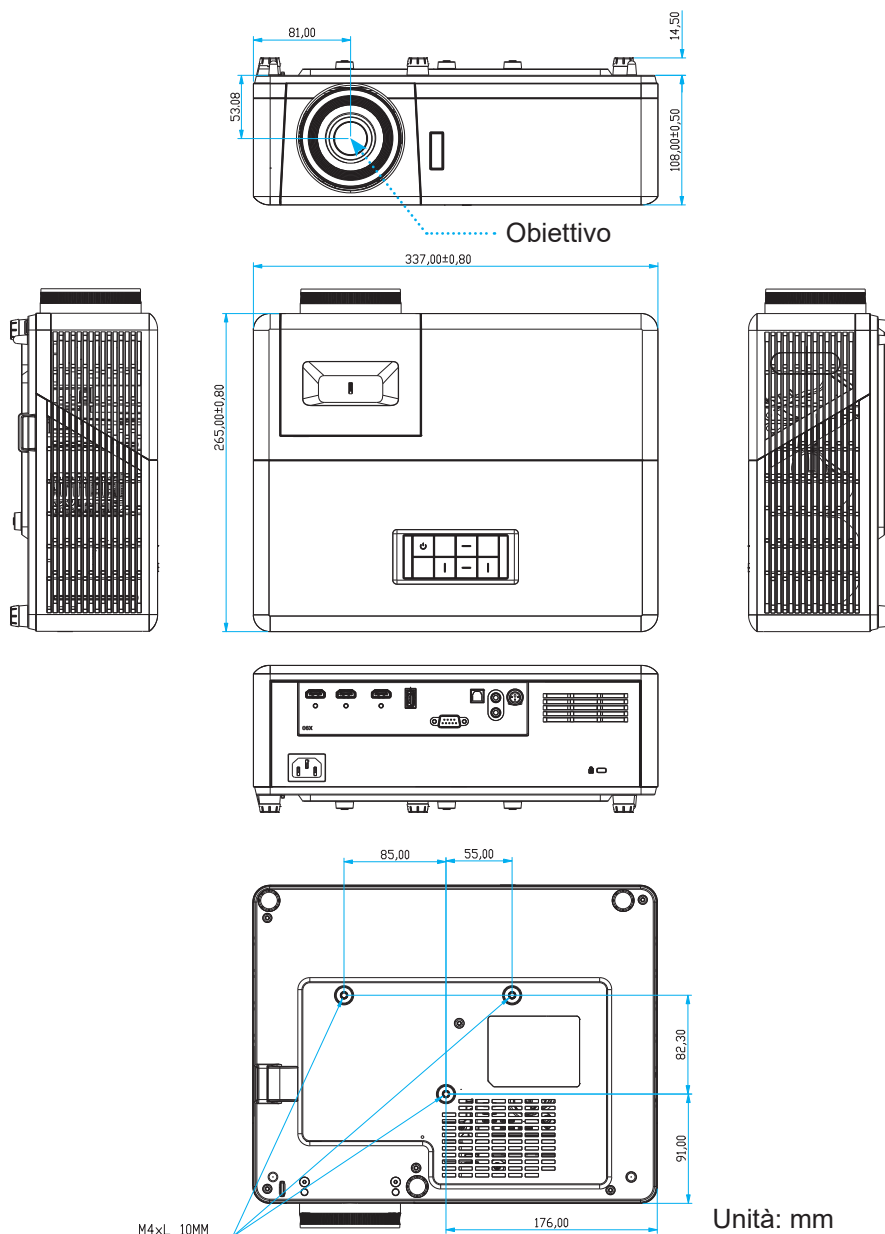

Nota: Si prega di notare che i danni provocati da una installazione scorretta annulleranno la garanzia.



Avvertenza:

- Se viene acquistato un supporto da soffitto di un'altra società, accertarsi di usare viti della dimensione corretta. La dimensione delle viti varierà in base allo spessore della piastra di montaggio.
- Accertarsi di mantenere almeno uno spazio di 10 cm tra il soffitto e la parte inferiore del proiettore.
- Evitare di installare il proiettore accanto a una fonte di calore.













ULTERIORI INFORMAZIONI

Codici telecomando



Tasto		Codice di personalizzazione		Codice tasto		Descrizione
		Byte 1	Byte 2	Byte 3	Byte 3	
Accensione		32	CD	02	FD	Premere per accendere il proiettore.
Sorgente		32	CD	C3	3C	Premere "Origine" per selezionare un segnale di ingresso.
Retroilluminazione		N/D				Attivazione/disattivazione della retroilluminazione.
Sincronizzazione		32	CD	C4	3B	Sincronizza automaticamente il proiettore sulla sorgente di ingresso.
Timer di spegnimento		32	CD	63	9C	Impostare l'intervallo del timer di spegnimento.
Correzione		32	CD	7	F8	Permette di regolare la distorsione dell'immagine causata dall'inclinazione del proiettore.
Proporzioni		32	CD	64	9B	Premere per cambiare il rapporto proporzioni di un'immagine visualizzata.
3D	3D	32	CD	89	76	Selezionare manualmente una modalità 3D corrispondente al contenuto 3D.
Luminosità		32	CD	41	BE	Regola la luminosità delle immagini.

ULTERIORI INFORMAZIONI

Tasto		Codice di personalizzazione		Codice tasto		Descrizione
		Byte 1	Byte 2	Byte 3	Byte 3	
Contrasto		32	CD	42	BD	Il contrasto controlla il grado di differenza tra le parti più chiare e più scure dell'immagine.
Lampada		32	CD	0 A	F5	Selezionare la modalità di luminosità.
CMS	CMS	32	CD	0B	F4	Aprire Optoma Color Management System (CMS). (non supportato)
Modalità		32	CD	5	FA	Selezionare una modalità di visualizzazione per impostazioni ottimizzate per varie applicazioni. Vedere a pagina 27.
HDR	HDR	32	CD	0C	F3	Configurare le impostazioni (HDR).
Quattro tasti direzionali	^	32	CD	11	EE	Selezionare le voci o apportare modifiche alla selezione.
	v	32	CD	14	EB	
	<	32	CD	10	EF	
	>	32	CD	12	ED	
Invio		32	CD	0F	F0	Conferma la selezione della voce.
Ritorno		32	CD	0D	F2	Passare al menu precedente.
Menù		32	CD	0E	F1	Visualizza i menu OSD (On Screen Display) del proiettore.
Vol -		32	CD	8F	70	Regolare per abbassare il volume.
Muto		32	CD	52	AD	Disattivare l'audio.
Vol +		32	CD	8C	73	Regolare per aumentare il volume.
HDMI1	HDMI1	32	CD	16	E9	Selezionare la sorgente di ingresso HDMI1.
HDMI2	HDMI2	32	CD	30	CF	Selezionare la sorgente di ingresso HDMI2.
HDMI3	HDMI3	32	CD	98	67	Selezionare la sorgente di ingresso HDMI3.
Utente1		32	CD	36	C9	Timer di disattivazione.
Utente2		32	CD	65	9 A	CMS.
Utente3		32	CD	66	99	Nessuna funzione.
Utente4		32	CD	09	F6	Nessuna funzione.

ULTERIORI INFORMAZIONI

Risoluzione dei problemi

Controllare le informazioni che seguono se si riscontrano problemi con il proiettore. Se il problema persiste, mettersi in contatto con il rivenditore locale oppure con il Centro assistenza.

Problemi d'immagine



Sullo schermo non appare alcuna immagine

- Assicurarsi che i cavi e l'alimentazione siano collegati in modo appropriato, come descritto nella sezione "Installazione".
- Assicurarsi che i pin dei connettori non siano piegati o rotti.
- Assicurarsi che la funzione "Esclusione" non sia stata attivata.



L'immagine è sfuocata

- Regolare la ghiera di messa a fuoco sull'obiettivo del proiettore. Vedere a pagina 17.
- Accertarsi che la schermata di proiezione sia entro le distanze necessarie dal proiettore. (Fare riferimento a pagina 45).



L'immagine è allungata quando si visualizza un titolo DVD 16:9

- Quando si eseguono DVD anamorfici o DVD 16:9, il proiettore mostrerà l'immagine migliore con formato 16:9 sul lato del proiettore.
- Se si eseguono DVD di formato 4:3, impostare il formato su 4:3 nell'OSD del proiettore.
- Impostare il formato di visualizzazione del lettore DVD sul rapporto proporzioni 16:9 (widescreen).



L'immagine è troppo piccola o troppo grande

- Regolare la leva dello zoom in alto sul proiettore.
- Avvicinare o allontanare il proiettore dallo schermo.
- Premere "Menu" sul pannello del proiettore, andare su "Visualizza-->Proporzioni". Provare le varie impostazioni.



L'immagine ha i lati inclinati:

- Se possibile, ricollocare il proiettore così che si trovi al centro dello schermo e sotto la parte inferiore dello schermo.



L'immagine è invertita

- Selezionare "Imposta-->Proiezione" dal menu OSD e regolare la direzione di proiezione.



Immagine sdoppiata e sfuocata

- Assicurarsi che "Modalità display" non sia 3D per evitare che le normali immagini 2D appaiano sdoppiate e sfuocate.

ULTERIORI INFORMAZIONI

Altri problemi

-  *Il proiettore non risponde ad alcun comando*
- Se possibile, spegnere il proiettore e scollegare il cavo d'alimentazione, attendere almeno 20 secondi prima di ricollegare l'alimentazione.

Problemi del telecomando

-  *Se il telecomando non funziona*
- Verificare che l'angolo operativo del telecomando si trovi entro $\pm 15^\circ$ verso i ricevitori IR superiore e anteriore del proiettore.
 - Assicurarsi che non ci siano ostruzioni tra il telecomando ed il proiettore. Portarsi a 6 m (~ 19 ft) dal proiettore.
 - Assicurarsi che le batterie siano inserite in modo corretto.
 - Sostituire le batterie se sono scariche.

Indicatore di avviso

Quando si accendono o lampeggiano gli indicatori di avviso (vedere di seguito), il proiettore si spegne automaticamente:

- Il LED "Sorgente luminosa" si accende in rosso e l'indicatore "On/Standby" lampeggia in rosso.
- Il LED "TEMP" si accende in rosso e l'indicatore "On/Standby" lampeggia in rosso. Indica che il proiettore è surriscaldato. In condizioni normali, il proiettore può essere riacceso.
- Il LED "TEMP" lampeggia in rosso e l'indicatore "On/Standby" lampeggia in rosso.

Scollegare il cavo di alimentazione dal proiettore, attendere 30 secondi e provare di nuovo. Se l'indicatore di avviso si accende o lampeggia, contattare il più vicino centro di assistenza.

ULTERIORI INFORMAZIONI

LED di stato illuminato

Messaggio	LED di accensione/standby		LED Temperatura	LED sorgente luminosa
	(Rosso)	(Blu)	(Rosso)	(Rosso)
Stato di Standby (Input da cavo di alimentazione)	Luce accesa			
Accensione (riscaldamento)		Lampeggiante (0,5 secondi spento / 0,5 secondi acceso)		
Accensione e illuminazione sorgente luminosa		Luce accesa		
Spegnimento (raffreddamento)		Lampeggiante (0,5 secondi spento / 0,5 secondi acceso). Torna alla luce fissa rossa quando si spegne la ventolina.		
Errore (Guasto sorgente luminosa)	Lampeggiante			Luce accesa
Errore (Guasto ventola)	Lampeggiante		Lampeggiante	
Errore (Surriscaldamento)	Lampeggiante		Luce accesa	
Stato di standby (Modalità burn in)		Lampeggiante		
Burn in (riscaldamento)		Lampeggiante		
Burn in (raffreddamento)		Lampeggiante		
Burn in (Illuminazione sorgente luminosa)		Lampeggiante (3 secondi acceso / 1 secondo spento)		
Burn in (Spegnimento sorgente luminosa)		Lampeggiante (1 secondo acceso / 3 secondi spento)		

- Spegnimento:

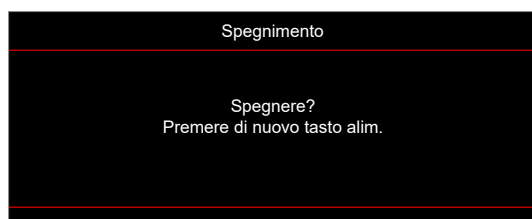

- Allarme temperatura:

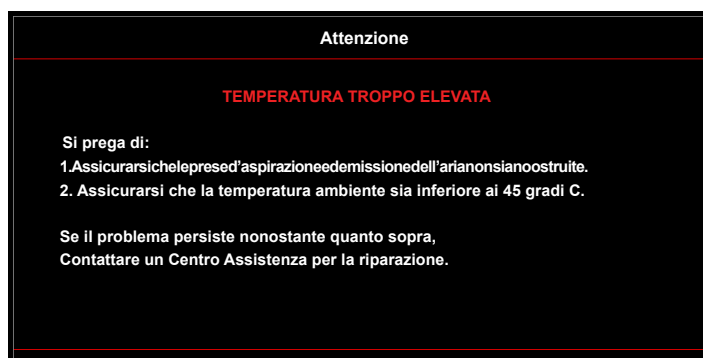

ULTERIORI INFORMAZIONI

- Guasto ventolina:



- Fuori intervallo di visualizzazione:



- Avviso di spegnimento:

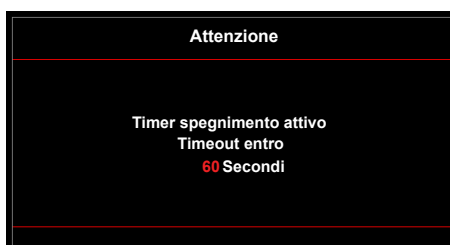

ULTERIORI INFORMAZIONI

Specifiche

Ottica	Descrizione
Tecnologia	Texas Instrument DMD, 0,47"/1080p UHD HSSI DMD X1, S451
Risoluzione di uscita	1920 x 1080 (senza attuatore)
Risoluzione in ingresso massima	Grafica fino a 2160p a 60 Hz <ul style="list-style-type: none">HDMI1 (2.0): 2160p a 60 HzHDMI2 (2.0): 2160p a 60 HzHDMI3 (2.0): 2160p a 60 Hz Larghezza di banda massima: <ul style="list-style-type: none">HDMI 2.0: 600 MHzHDMI 1.4: 600 MHz (RB)
Obiettivo	<ul style="list-style-type: none">Rapporto proiezione: 1,5~1,66 (tolleranza di +/-3%)F-stop: 1,98 (grandangolare)~2,02 (teleobiettivo)Lunghezza focale: 15,84~17,44 mmPortata dello zoom: 1,1x
Offset	105% (tolleranza di +/-5%)
Dimensioni immagine	33"~300", con ottimizzazione wide 80"
Distanza di proiezione	1,2 m~9,9 m
I/O	<ul style="list-style-type: none">HDMI V2.0 / HDCP2.2 (x3)USB2.0 (per aggiornamento firmware)Uscita audio da 3,5 mmRS-232 maschio (9-pin D-SUB)RJ-45 (supporto funzioni IoT, Internet e OTA)S/PDIF (supporta PCM 2 canali, Dolby Digital (5.1))Interruttore 12 V (jack da 3,5 mm)Sincronia 3D
Colore	1073,4 milioni di colori
Frequenza di scansione	<ul style="list-style-type: none">Frequenza di scansione orizzontale: 31,0~135,0 KHzFrequenza di scansione verticale: 24~120 Hz
Altoparlante	Sì, 8 W
Consumo energetico	<ul style="list-style-type: none">Modalità luminosa: 100%<ul style="list-style-type: none">Tipico 240 W ±15% a 110 V CA BTU: 819Tipico 230 W ±15% a 220 V CA BTU: 785Modalità Eco: 80%<ul style="list-style-type: none">Tipico 185 W ±15% a 110 V CA BTU: 631Tipico 175 W ±15% a 220 V CA BTU: 597
Requisiti di alimentazione	100 - 240 V ±10%, CA 50/60 Hz
Corrente di ingresso	3,0 A
Orientamenti dell'installazione	Frontale, Posteriore, Soffitto-In alto, Posteriore-In alto.
Dimensioni (L x P x A)	<ul style="list-style-type: none">Senza piedini: 337 x 265 x 108 mm (13,26 x 10,43 x 4,25 pollici)Con piedini: 337 x 265 x 119.3 mm (13,26 x 10,43 x 4,69 pollici)
Peso	4,8 kg (10,58 lbs)
Ambiente	In funzione a 0~40°C, 80% di umidità (senza condensa)

Nota: Tutte le specifiche sono soggette a modifiche senza preavviso.



ULTERIORI INFORMAZIONI

Sedi dell'azienda Optoma

Mettersi in contatto con la filiale per assistenza e supporto.



Stati Uniti

Optoma Technology, Inc.
47697 Westinghouse Drive.
Fremont, Ca 94539

 888-289-6786
 510-897-8601
 services@optoma.com



Canada

Optoma Technology, Inc.
47697 Westinghouse Drive.
Fremont, Ca 94539

 888-289-6786
 510-897-8601
 services@optoma.com

America latina

Optoma Technology, Inc.
47697 Westinghouse Drive.
Fremont, Ca 94539

 888-289-6786
 510-897-8601
 services@optoma.com



Europa

Unit 1, Network 41, Bourne End Mills
Hemel Hempstead, Herts,
HP1 2UJ, Regno Unito
www.optoma.eu
Tel assistenza: +44 (0)1923 691865

 +44 (0) 1923 691 800
 +44 (0) 1923 691 888
 service@tsc-europe.com



Benelux BV

Randstad 22-123
1316 BW Almere
Paesi Bassi
www.optoma.nl

 +31 (0) 36 820 0252
 +31 (0) 36 548 9052



Francia

Bâtiment E
81-83 avenue Edouard Vaillant
92100 Boulogne Billancourt,
France

 +33 1 41 46 12 20
 +33 1 41 46 94 35
 savoptoma@optoma.fr



Spagna

C/ José Hierro,36 Of. 1C
28522 Rivas VaciaMadrid,
Spain

 +34 91 499 06 06
 +34 91 670 08 32



Deutschland

Am Nordpark 3
41069 Mönchengladbach
Germany

 +49 (0) 2161 68643 0
 +49 (0) 2161 68643 99
 info@optoma.de

Scandinavia

Lerpeveien 25
3040 Drammen
Norway

 +47 32 98 89 90
 +47 32 98 89 99
 info@optoma.no

PO.BOX 9515
3038 Drammen
Norway

Corea

<https://www.optoma.com/kr/>

Giappone



<https://www.optoma.com/jp/>

Taiwan

<https://www.optoma.com/tw/>

Cina

Room 2001, 20F, Building 4,
No.1398 Kaixuan Road,
Changning District
Shanghai, 200052, China

 +86-21-62947376
 +86-21-62947375
www.optoma.com.cn

Australia

<https://www.optoma.com/au/>

